

KYOCERA Event

Guía de usuarios



© 2013 Kyocera Corporation. Todos los derechos reservados. El nombre "Virgin" y el logotipo de la firma Virgin son marcas comerciales registradas de Virgin Enterprises Limited y se utilizan bajo licencia. Todas las demás marcas comerciales son propiedad de sus respectivos dueños. KYOCERA es una marca comercial registrada de Kyocera Corporation.

Tabla de contenidos

Para empezar	1
Un vistazo a su equipo	2
Configurar su equipo	2
Activar su equipo.....	4
Crear su cuenta y elegir su plan.....	4
Programar su equipo	4
Administración de cuentas.....	5
Administrar su cuenta	5
Recargar su cuenta.....	5
Configurar el correo de voz	6
Mobile ID	7
Instalar un ID Pack.....	8
Cambiar ID Packs	8
Servicio al cliente	8
411	9
Información básica del equipo.....	10
Diseño del equipo.....	11
Funciones de las teclas.....	11
Encender y apagar el equipo	12
Encender el equipo	12
Apagar el equipo.....	13
Encender y apagar la pantalla	13
Apagar la pantalla cuando no esté en uso	13
Encender la pantalla y desbloquearla	13
Navegar con pantalla táctil	14
Tocar	14
Mantener tocado.....	14
Arrastrar.....	14
Deslizar o recorrer	14
Pellizcar y extender.....	15

Rotar	15
Pantallas de Inicio	15
Información general de la pantalla de Inicio	15
Personalizar las pantallas de Inicio	16
Barra de estado	18
Iconos de estado.....	18
Iconos de notificación	19
Ingresar texto	19
Teclado en la pantalla táctil.....	20
Ingresar texto usando Swype.....	20
Ingresar texto usando el teclado de Android	26
Copiar y pegar texto.....	31
Cuenta de Google	32
Crear una cuenta de Google.....	32
Iniciar sesión de su cuenta de Google	34
Agregar una cuenta	34
Configuración de sincronización general.....	34
Teléfono.....	36
Realizar llamadas telefónicas	36
Realizar una llamada con el teclado del teléfono	36
Realizar una llamada desde el registro de llamadas	37
Realizar una llamada desde Personas.....	37
Llamar a un número en un mensaje de texto	38
Llamar a números de emergencia.....	38
Marcar números de teléfono con pausas	39
Realizar una llamada con marcación del código más (+)	39
Realizar una llamada por Internet	39
Recibir llamadas telefónicas	41
Correo de voz visual.....	41
Configurar el correo de voz visual	42
Revisar el correo de voz visual	43
Escuchar múltiples mensajes del correo de voz visual.....	45
Redactar un mensaje.....	45

Configurar las configuraciones del correo de voz visual.....	45
Cambiar su saludo principal mediante el menú del correo de voz.....	46
Editar el nombre para mostrar mediante el menú del correo de voz.....	46
Correo de voz (Tradicional)	47
Configurar el correo de voz.....	47
Notificación de correo de voz	47
Recuperar sus mensajes de correo de voz	48
Opciones de llamada telefónica.....	48
Identificador de llamadas	49
Llamada en espera	49
Llamada tripartita	49
Otras configuraciones de llamadas	50
Opciones disponibles durante una llamada.....	51
Registro de llamadas.....	52
Ver llamadas recientes.....	52
Opciones del registro de llamadas	52
Eliminar el registro de llamadas	53
Configuración del equipo	54
Configuración de CONEXIONES INALÁMBRICAS Y REDES	54
Wi-Fi	54
Bluetooth.....	54
Uso de datos.....	54
Modo avión	56
Redes móviles	56
Configuración de DISPOSITIVO.....	57
Sonido	57
Pantalla.....	59
Espacio de almacenamiento	62
Batería	62
Conexión PC.....	62
Aplicaciones.....	63
Configuración de PERSONAL	63
Cuentas y sincronización	64

Servicios de ubicación	64
Seguridad	65
Teclado e idioma.....	69
Hacer una copia de seguridad y restablecer	69
Configuración de SISTEMA.....	70
Fecha y hora.....	70
Accesibilidad.....	71
Opciones del desarrollador	72
Activar este dispositivo.....	72
Acerca del dispositivo	72
Actualización del sistema.....	72
Personas.....	75
Comenzar con Personas	75
Acceder a Personas.....	75
Opciones de la lista de Personas.....	76
Agregar una nueva entrada de Personas	77
Guardar un número de teléfono.....	78
Editar una entrada de Personas	79
Agregar o editar información para una entrada de Personas	79
Asignar una foto almacenada a una entrada de Personas	79
Asignar una nueva foto a una entrada de Personas.....	80
Asignar un tono de llamada a una entrada de Personas	80
Asignar una vibración a una entrada de Personas	81
Agregar una entrada a Favoritos.....	81
Enviar una llamada de su entrada al correo de voz.....	81
Eliminar una entrada de Personas	81
Seleccionar la lista de Personas.....	81
Personalizar la lista de Personas.....	82
Sincronizar las entradas de Personas	82
Mostrar opciones.....	83
Compartir una entrada de Personas.....	83
Mensajería	84
Gmail.....	84

Acceder a Gmail	84
Enviar un mensaje de Gmail	85
Leer y responder a los mensajes de Gmail	86
Correo electrónico	86
Agregar una cuenta de correo electrónico (POP3 o IMAP)	86
Agregar una cuenta corporativa	87
Crear otra cuenta de correo electrónico	88
Redactar y enviar correo electrónico.....	88
Ver y responder a correo electrónico	89
Administrar su bandeja de entrada.....	90
Configuración general de correo electrónico	90
Configuración de la cuenta de correo electrónico.....	91
Eliminar una cuenta de correo electrónico	92
Mensajes de texto y mensajes multimedia (MMS)	92
Redactar mensajes de texto.....	93
Enviar un mensaje multimedia (MMS).....	94
Guardar y reanudar un mensaje de borrador	96
Notificaciones de mensaje nuevo.....	96
Administrar conversaciones de mensajes	96
Opciones de los mensajes de texto y multimedia.....	98
Cuentas de redes sociales	100
YouTube	100
Google Talk	101
Iniciar sesión y chatear	101
Administrar sus amigos.....	103
Indicadores de celulares	103
Salir de la sesión.....	104
Configuración de Google Talk.....	104
Aplicaciones y entretenimiento.....	106
Google Play™ en su equipo	106
Encontrar e instalar una aplicación	106
Crear una cuenta en Google Wallet	108
Solicitar un reembolso de una aplicación comprada	108

Abrir una aplicación instalada	109
Desinstalar una aplicación	109
Obtener ayuda con Google Play	109
Navigation	110
Google Maps	110
Google Navigation	112
Google Latitude.....	113
Aplicación Google Play Music	116
Abrir la biblioteca de Play Music	117
Reproducir la música	117
Pantalla de Reproduciendo ahora.....	118
Buscar música en la biblioteca de Play Music.....	119
Cola de reproducción.....	119
Utilizar la lista de reproducción	120
Hacer copias de seguridad de sus archivos de música descargados.....	121
Web y datos.....	122
Wi-Fi.....	122
Activar Wi-Fi y conectar a una red inalámbrica	122
Comprobar el estado de la red inalámbrica.....	123
Conectar a una red Wi-Fi diferente	123
Servicios de datos	124
Iniciar una conexión de web.....	124
Indicadores y estado de la conexión de datos.....	124
Navegador.....	125
Aprender a navegar por Internet	125
Menú de navegador	126
Seleccionar texto en una página web.....	127
Ajustar la configuración de página del navegador	128
Ajustar la configuración de privacidad y seguridad del navegador	129
Ajustar la configuración de accesibilidad del navegador	130
Ajustar la configuración avanzada del navegador	130
Ajustar la configuración de administración de ancho de banda del navegador.....	131
Ajustar la configuración de laboratorios del navegador	131

Establecer el motor de búsqueda.....	132
Crear la configuración del sitio web.....	132
Restablecer el navegador a los valores predeterminados	132
Establecer la página principal del navegador	132
Leer la página web sin conexión	133
Administrar marcadores	133
Cámara y videocámara	135
Tomar fotos	135
Abrir la cámara	135
Pantalla de visor de cámara.....	135
Pantalla de revisión.....	137
Tomar una foto	137
Cerrar la cámara.....	138
Grabar videos.....	138
Pantalla de visor de videocámara	138
Grabar un video	139
Configuración de cámara/videocámara	140
Ver imágenes y videos usando Galería	140
Abrir Galería	141
Ver fotos y videos	142
Acercar o alejar una foto	142
Ver un video.....	142
Cerrar Galería	143
Trabajar con fotos	143
Menú de opciones de fotos	143
Editar una foto	143
Rotar y guardar una foto	144
Recortar una foto	144
Compartir fotos y videos	145
Enviar fotos o videos por correo electrónico/Gmail	146
Enviar fotos o videos por mensaje multimedia	146
Enviar fotos o videos utilizando Bluetooth	146
Compartir fotos o videos en Google+	147

Compartir fotos en Picasa.....	147
Compartir videos en YouTube.....	147
Herramientas y Calendario.....	149
Calendario.....	149
Agregar un evento al Calendario.....	149
Invitar personas a su evento.....	150
Alertas de evento.....	151
Ver eventos.....	152
Eliminar eventos.....	154
Mostrar u ocultar calendarios.....	154
Sincronizar calendarios con su equipo.....	154
Reloj y alarma.....	155
Abrir el reloj.....	155
Establecer una alarma.....	155
Cambiar la configuración de alarma.....	157
Calculadora.....	157
Servicios de voz.....	158
Reconocimiento Automático de Voz (ASR).....	158
Configuración de texto a voz.....	159
Búsqueda por voz.....	159
Modo Eco.....	160
Bluetooth.....	162
Activar o desactivar Bluetooth.....	162
El menú de Bluetooth.....	162
Conectar un auricular Bluetooth o un kit Bluetooth para el automóvil.....	163
Volver a conectar un auricular o un kit para el automóvil.....	164
Desconectar o desvincular un dispositivo Bluetooth.....	164
Desconectar un dispositivo Bluetooth.....	165
Desvincular un dispositivo Bluetooth.....	165
Enviar y recibir información utilizando Bluetooth.....	165
Enviar información desde su equipo a otro dispositivo.....	165
Recibir información de otro dispositivo.....	167
Tarjeta microSD.....	168

Insertar una tarjeta microSD.....	168
Extraer la tarjeta microSD.....	169
Ver la memoria en la tarjeta microSD	170
Formatear la tarjeta microSD.....	170
Desmontar la tarjeta microSD.....	171
Utilizar la tarjeta microSD del equipo como una unidad USB.....	171
Utilizar la tarjeta microSD del equipo como un dispositivo multimedia	172
Notas	173
Derechos de autor	174
Índice	175

Para empezar

Esta sección le ofrece toda la información que necesita para configurar su equipo y usar su servicio por primera vez.

[Un vistazo a su equipo](#)

[Configurar su equipo](#)

[Activar su equipo](#)

[Administración de cuentas](#)

[Configurar el correo de voz](#)

[Mobile ID](#)

[Servicio al cliente](#)

411

Un vistazo a su equipo



Configurar su equipo

Antes de configurar el equipo, primero debe instalar y cargar la batería.

1. Instale la batería.
 - Enganche su uña del pulgar u otro dedo en la ranura de la parte izquierda de la cubierta del compartimiento de la batería (1) y levante la cubierta suavemente para quitar (2).

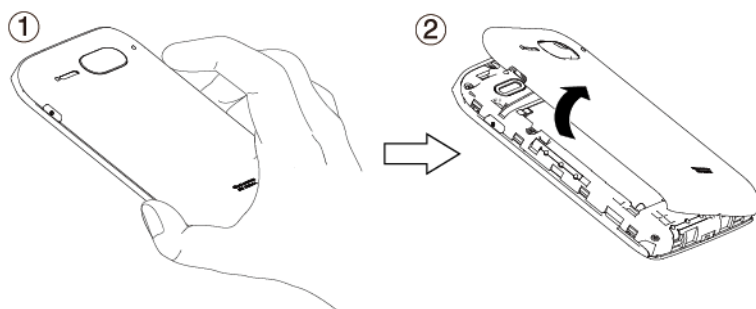

- Inserte la batería, primero por el extremo de los contactos y presiónela suavemente en su sitio (3).

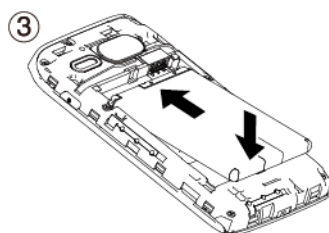

- Asegúrese de que las pestañas de bloqueo de la cubierta estén asentadas y luego presione la cubierta suavemente (4).

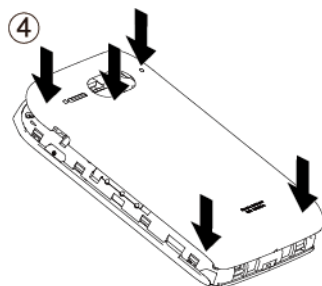

2. Cargue su batería.

- Enchufe el extremo pequeño del cable micro-USB al conector para cargador/accesorio del equipo.

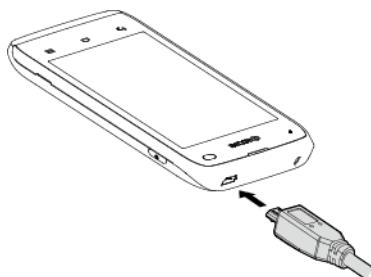

- Enchufe el otro extremo del cable USB en el cargador y luego enchufe el cargador a un tomacorriente eléctrico.

ADVERTENCIA: No toque una batería de Litio-Ion dañada o que gotea ya que puede provocar quemaduras.

Nota: La batería de su equipo debería tener la carga suficiente para que el equipo se encienda y encuentre señal, para configurar el correo de voz y para realizar una llamada. Debe cargar completamente la batería lo antes posible.

3. Mantenga oprimido el botón de **encendido** para encender su equipo.

Para quitar la batería, después de quitar la cubierta del compartimiento de la batería, agarre la etiqueta que se extiende desde el paquete de la batería y saque la batería de su compartimiento.

Activar su equipo

Averigüe información sobre cómo activar su equipo.

[Crear su cuenta y elegir su plan](#)

[Programar su equipo](#)



Crear su cuenta y elegir su plan

1. Desde su computadora, visite virginmobileusa.com y haga clic en **Activar**.
2. Elija una opción de activación y haga clic en **Siguiente**. Luego, ingrese su código postal y haga clic en **Siguiente**.
3. Cuando se le indique, ingrese el número de serie (MEID DEC) impreso en la etiqueta situada en la parte posterior de su equipo en el compartimiento de la batería y luego haga clic en **Siguiente**.
4. Siga las instrucciones restantes para elegir su plan y seleccionar un método de pago.
5. Siga las instrucciones de la activación mencionadas abajo luego de crear su cuenta para poder empezar a usar su equipo.

Programar su equipo

Luego de completar la configuración de la cuenta en virginmobileusa.com, simplemente encienda su equipo. Su equipo está diseñado para activarse automáticamente.

Nota: Si usted va a cambiar de otro equipo de Virgin Mobile a uno nuevo, asegúrese de apagar el equipo antiguo antes de cambiar el número de serie (MEID). Una vez completado el cambio de MEID, encienda el equipo nuevo y la información de programación será instalada en su equipo.

También puede empezar el proceso de activación manualmente oprimiendo **Inicio**  > **Menú**  y tocando **Configuración del sistema > Actualiz. del sistema > Actualizar perfil**.

Si su equipo fue programado previamente con un número de teléfono diferente, usted necesitará seguir los siguientes pasos para programar su equipo:

1. En la pantalla de Inicio, toque .
2. Ingrese ##25327# (##CLEAR#). Aparece un mensaje de advertencia que le pregunta si desea reiniciar la configuración de red de su equipo y sin embargo retener su información personal.
3. Toque **Yes** (Sí). El equipo se apaga, se enciende de nuevo y se programa por sí mismo automáticamente.

Si experimenta algunos problemas al activar su equipo, revise para asegurarse de que usted se encuentre en el área de cobertura de la red. Apague su equipo y luego enciéndalo de nuevo. El equipo se programa por sí mismo automáticamente. Si aún experimenta problemas, llame a Atención al Cliente de Virgin Mobile al 1-888-322-1122.

Administración de cuentas

Averigüe información sobre cómo administrar su cuenta.

[Administrar su cuenta](#)

[Recargar su cuenta](#)

Administrar su cuenta

Administre su cuenta desde su equipo o su computadora.

Desde su equipo

Marque *86 en su equipo u oprima **Inicio**  y toque  > **My Account**  para acceder a su cuenta donde puede hacer lo siguiente:

- Comprobar sus minutos.
- Agregar su dinero (Top-Up).
- Cambiar planes... y mucho más.

Desde su computadora

Ingrese su número de teléfono y PIN de su cuenta en virginmobileusa.com donde puede hacer todo lo que se mencionó arriba y más.

Recargar su cuenta

Compre tarjetas de recarga en miles de comercios o hágalo bien fácil, registrando su tarjeta de crédito/débito o cuenta de PayPal.

Elegir usar su tarjeta de crédito/débito para sus pagos mensuales es la manera más sencilla de mantener su servicio funcionando. Registre su tarjeta de crédito para pagar automáticamente cada mes su factura mensual con ella, para que pueda seguir enviando y recibiendo correos electrónicos o mensajes instantáneos, enviando tweets usando Twitter, navegando y hablando. Sin interrupciones y sin pensarlo. Active los pagos automáticos y ajuste su configuración en cualquier momento iniciando una sesión en My Account (Mi Cuenta) en virginmobileusa.com.

Una sola recarga

Desde su equipo:

Marque *729 en su equipo u oprima **Inicio**  y toque  > **My Account** .



Desde su computadora:

Si no desea configurar los pagos automáticos, puede todavía ingresar a virginmobileusa.com siempre que necesite agregar dinero rápidamente o también si desea usar el pago anticipado para pagar por adelantado por los servicios del siguiente mes.

Configurar el correo de voz

Se recomienda configurar su correo de voz y su saludo personal tan pronto como se active su equipo. Utilice siempre una contraseña como protección contra accesos no autorizados. Su equipo transfiere automáticamente todas las llamadas no contestadas a su correo de voz, incluso si su equipo está en uso o apagado. Consulte [Correo de voz visual](#) y [Correo de voz \(Tradicional\)](#) para más detalles.





Para configurar el correo de voz visual:

1. Oprima **Inicio**  y toque  > **Voicemail** (Correo de voz). (Si la pantalla está bloqueada, oprima el botón de **encendido** para encender la pantalla, luego toque  y recórralo para desbloquear la pantalla).
2. Toque **Personalize now** (Personalizar ahora) y siga las instrucciones del sistema para:
 - Crear una contraseña (parte de correo de voz estándar).
 - Grabar su nombre.
 - Grabar su saludo.
3. Cuando se le indique que introduzca información, toque **Dialpad** (Teclado) para que aparezca el teclado en la pantalla para ingresar sus respuestas numéricas.
4. Una vez completado el proceso de configuración, vuelva a la página de correo de voz (consulte el paso 1).

5. Toque el mensaje **Welcome to Voicemail** (Bienvenido al correo de voz) en la pantalla para reproducir una breve explicación de los servicios de correo de voz.

Nota: Contraseña del correo de voz – Es recomendado enfáticamente que cree una contraseña cuando configure su correo de voz como protección contra accesos no autorizados. Sin una contraseña, cualquiera que tenga acceso a su equipo podría acceder a los mensajes en su correo de voz.

Para configurar el correo de voz tradicional:

1. Oprima **Inicio**  y toque . (Si la pantalla está bloqueada, oprima el botón de **encendido** para encender la pantalla, luego toque  y recórralo para desbloquear la pantalla).
2. Mantenga tocada  para marcar su número de correo de voz.
3. Siga las instrucciones del sistema para:
 - Crear su contraseña.
 - Grabar su nombre.
 - Grabar su saludo.

Nota: Contraseña del correo de voz – Es recomendado enfáticamente que cree una contraseña cuando configure su correo de voz como protección contra accesos no autorizados. Sin una contraseña, cualquiera que tenga acceso a su equipo podría acceder a los mensajes en su correo de voz.

Mobile ID

Mobile ID es un servicio gratuito de Virgin Mobile que le permite descargar una experiencia de móvil completa a pedido. Personalice su equipo para que coincida con lo que le gusta... música, entretenimiento, red social y más.

El paquete ID “The Essentials” incluye un juego entero de aplicaciones, widgets y más, escogidos por Virgin Mobile. Este paquete ID se descarga automáticamente luego de que se activa su equipo.



Puede instalar hasta cinco ID Packs (paquetes ID) en cualquier momento, además del paquete ID “The Essentials” predeterminado que se instala automáticamente. Puede cambiar de un ID Pack a otro fácilmente sin perder ninguna aplicación que ya tenga instalada.

[Instalar un ID Pack](#)

[Cambiar ID Packs](#)

Instalar un ID Pack

Nota: Su equipo debe estar activado, la batería tiene que estar totalmente cargada y debe estar dentro del área de cobertura de la red antes de instalar un ID Pack. No se pueden descargar ID Packs cuando está conectado solamente con una red Wi-Fi.

1. Oprima **Inicio**  y toque **ID** . (Si la pantalla está bloqueada, oprima el botón de **encendido** para encender la pantalla, luego toque  y recórralo para desbloquear la pantalla).
2. Toque **Obtener nuevos IDs**.
3. Toque **All ID Packs** (Todos los ID Packs).
4. Desplácese hacia el ID Pack que desea y tóquelo.
5. Toque **Install** (Instalar).
6. Lea los Términos y Condiciones y toque **Agree** (Aceptar).
 - Si aparece un mensaje de **Downloading** (Descargando), lea el mensaje y toque **Continue** (Continuar).
7. Ya se instala el ID Pack.

Cambiar ID Packs

1. Oprima **Inicio**  y toque **ID** .
2. Toque un ID Pack para reemplazar su *pack* (paquete) actual.

– 0 –

Toque **Obtener nuevos IDs** para instalar un nuevo ID Pack y siga los pasos de 3 a 7 en [Instalar un ID Pack](#).

Nota: Algunas de las funciones de Mobile ID están sujetas a cambios. Para encontrar información más actualizada sobre el uso de Mobile ID, por favor visite virginmobileusa.com.

Servicio al cliente

Póngase en contacto con Atención al Cliente de Virgin Mobile para obtener información sobre su equipo, historial de cuenta, área de cobertura de llamadas y funciones específicas disponibles para usted.

- Visite <http://www.virginmobileusa.com/help-support/>.
- Marque *86 desde su equipo de Virgin Mobile.

- Marque 1-888-322-1122 desde cualquier teléfono.

Para las preguntas referentes a las características del equipo, consulte el material informativo proporcionado con su equipo o visite virginmobileusa.com.

411

411 le ofrece acceso a una variedad de servicios e información, incluso las guías telefónicas residenciales, comerciales y gubernamentales; la cartelera de cine o los horarios de las funciones; además de información sobre rutas, reservaciones en restaurantes y eventos locales importantes. Existe un costo por llamada para utilizar 411 y se le cobrará su consumo de tiempo aire.

- Marque 411 desde su equipo de Virgin Mobile.

Para más información o para ver lo más reciente en servicios, visite virginmobileusa.com.

Información básica del equipo

Los temas en esta sección presentarán las funciones básicas y características de su equipo.

Diseño del equipo

Encender y apagar el equipo

Encender y apagar la pantalla

Navegar con pantalla táctil

Pantallas de Inicio

Barra de estado

Ingresar texto

Cuenta de Google

Diseño del equipo

Las ilustraciones que se presentan a continuación describen el diseño básico de su equipo.



Funciones de las teclas

- **Audífono** le permite escuchar a la persona que llama y las instrucciones automatizadas.
- **Indicador luminoso LED** le muestra el estado de la batería de su equipo. También parpadea para indicar que hay llamadas entrantes o notificaciones pendientes.
- **Botón de volumen** le permite ajustar los volúmenes del timbre o de los medios cuando no esté en una llamada, o ajustar el volumen de la voz durante una llamada.
- **Tecla Atrás** (←) le permite volver a la pantalla anterior o cerrar el cuadro de diálogo.
- **Tecla Inicio** (🏠) le permite volver a la pantalla de Inicio. Mantenga oprimida para visualizar las aplicaciones recientemente usadas.
- **Tecla Menú** (☰) le permite abrir los menús de la pantalla o aplicación actual.

- **Pantalla** muestra toda la información necesaria para utilizar su equipo. Use gestos con los dedos para navegar e interactuar entre los elementos en la pantalla.
- **Botón de encendido** le permite encender o apagar el equipo o encender o apagar la luz de fondo de la pantalla. Este botón también puede ser configurado para finalizar una llamada.
- **Sensor de proximidad/luz** desactiva automáticamente la pantalla táctil cuando sostiene el equipo cerca de la cara. Esto evita activar funciones del equipo por accidente durante una llamada. También apaga la luz de fondo y aclara la pantalla automáticamente cuando se encuentra a la luz del sol o en una habitación luminosa y al contrario atenúa la luz de la pantalla en lugares más oscuros.
- **Conector para auriculares** le permite conectar auriculares opcionales para cómodas conversaciones con manos libres.
- **Conector para cargador/accesorio** le permite conectar el cable micro-USB (incluido) para cargar la batería o para transferir archivos a y de una computadora.

¡PRECAUCIÓN! Si se inserta un accesorio en el conector incorrecto, se puede dañar el equipo.

- **Altavoz** le permite escuchar diferentes timbres y sonidos. También le permite escuchar la voz de la persona que le llama en el modo altavoz.
- **Ranura para tarjeta microSD** (bajo la batería) le permite insertar una tarjeta microSD para soportar la memoria externa.
- **Antenas internas** facilitan la recepción y la transmisión. Para maximizar el rendimiento de la llamada, no bloquee mientras está usando el equipo.
- **Micrófono** permite que quienes llaman le escuchen con claridad cuando habla con ellos.
- **Flash de la cámara** le permite tomar fotos y videos en condiciones de poca luz.
- **Lente de la cámara**, como parte de la cámara incorporada, le permite tomar fotos y videos.

Encender y apagar el equipo

Las siguientes instrucciones explican cómo encender y apagar el equipo.

[Encender el equipo](#)

[Apagar el equipo](#)

Encender el equipo

Para encender el equipo, siga el paso siguiente.

- ▶ Mantenga oprimido el botón de **encendido**.

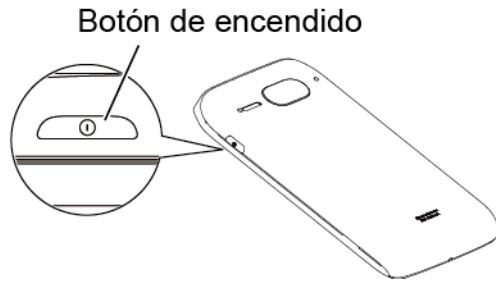

Apagar el equipo

Para apagar el equipo, siga los pasos siguientes.

- Mantenga oprimido el botón de **encendido** que se encuentra en el lado derecho del equipo para abrir el menú de opciones del equipo. Luego toque **Apagar > Aceptar** para apagar el equipo.

La pantalla permanecerá en blanco mientras el equipo está apagado.

Encender y apagar la pantalla

El equipo le permite apagar rápidamente la pantalla cuando no esté en uso y volver a encenderla de nuevo y desbloquearla cuando la necesite.

[Apagar la pantalla cuando no esté en uso](#)

[Encender la pantalla y desbloquearla](#)

Apagar la pantalla cuando no esté en uso



Para apagar la pantalla, siga los pasos siguientes.

- Para apagar rápidamente la pantalla, oprima el botón de **encendido**. Al oprimir nuevamente el botón de **encendido** se enciende la pantalla del equipo y se muestra la pantalla de bloqueo.

Para ahorrar la batería, el equipo apaga automáticamente la pantalla después de un cierto período cuando se encuentra en inactividad. Aun podrá recibir mensajes y llamadas mientras la pantalla del equipo esté apagada.

Nota: Para obtener información sobre cómo ajustar el tiempo antes de que se apague la pantalla, consulte **Suspender** en la sección de [Pantalla](#).

Encender la pantalla y desbloquearla

1. Para encender la pantalla, oprima el botón de **encendido**.
2. Recorra  hasta que éste cambia a  (con un borde azul) para desbloquear la pantalla.

- Puede desactivar el bloqueo de la pantalla o agregar un bloqueo más seguro desde el menú de Configuración del sistema. Consulte **Bloqueo de pantalla** en la sección de [Seguridad](#).

Navegar con pantalla táctil

La pantalla táctil de su equipo le permite controlar las acciones a través de una variedad de gestos táctiles.

Tocar

Mantener tocado

Arrastrar

Deslizar o recorrer

Pellizcar y extender

Rotar

Tocar

Toque una vez la pantalla táctil con el dedo para seleccionar o mostrar un menú, opción o aplicación. Un toque suave funciona mejor.

Advertencia: No toque con un bolígrafo o lápiz. Esto puede dañar la pantalla táctil.

Advertencia: Si la pantalla táctil de su equipo se moja, séquela con un paño limpio y suave antes de tocarla.

Mantener tocado

Para abrir las opciones disponibles para un elemento (por ejemplo, opciones para un contacto), sencillamente mantenga tocado el elemento.

Arrastrar

Mantenga tocado el dedo antes de empezar a moverlo. No suelte el dedo hasta que haya llegado a la posición deseada.

Deslizar o recorrer



Para deslizar, mueva rápidamente el dedo, de manera vertical u horizontal, a través de la pantalla. Para recorrer, mueva el dedo de manera más liviana y rápida que cuando deslice. Cuando recorra una lista larga, toque la pantalla para detener su desplazamiento.

Pellizcar y extender

Pellizque la pantalla usando el dedo pulgar y el dedo índice para alejar o extienda la pantalla para acercar cuando ve una foto o una página web. (Mueva los dedos hacia adentro para alejarse y hacia fuera para acercarse).

Rotar

En la mayoría de las pantallas, puede cambiar automáticamente la orientación de la pantalla de vertical a horizontal girando el equipo hacia los lados. Cuando ingrese texto, puede girar el equipo hacia los lados para mostrar un teclado más grande. Consulte [Teclado en la pantalla táctil](#) para obtener más detalles.

Nota: La casilla de verificación **Rotar automáticamente la pantalla en Inicio**  > **Menú**  > **Configuración del sistema** > **Pantalla** debe estar seleccionada para cambiar automáticamente la orientación de la pantalla.

Pantallas de Inicio

La pantalla de Inicio es el punto de inicio para las aplicaciones, funciones y menús del equipo. Puede personalizar su pantalla de Inicio agregando atajos, widgets y más. La pantalla de Inicio se extiende más allá de la pantalla principal. Recorra la pantalla hacia la izquierda o la derecha para mostrar pantallas adicionales.

[Información general de la pantalla de Inicio](#)

[Personalizar las pantallas de Inicio](#)

Información general de la pantalla de Inicio

Se explican a continuación unos ejemplos que verá en la pantalla de Inicio.



1. **Barra de estado:** Visualiza la hora, la notificación y los iconos del estado del equipo. Desliza hacia abajo para mostrar el panel de notificaciones.
2. **Atajo:** Permite a los usuarios acceder rápidamente a las aplicaciones.
3. **Acceso a aplicaciones:** Toque para mostrar las aplicaciones y widgets disponibles en el equipo.
4. **Bandeja de Favoritos:** Mantiene los iconos de su aplicación favorita. Los iconos en la bandeja permanecen visibles en cada pantalla de Inicio. Puede cambiar los iconos excepto el icono de acceso a aplicaciones (centro).
5. **Indicador de posición de pantalla:** Indica en qué pantalla se encuentra entre cinco pantallas de Inicio.
6. **Barra de búsqueda de Google:** Permite a los usuarios ingresar texto o palabras clave pronunciadas para una búsqueda rápida en el equipo o en Internet. Toque para ingresar texto o toque  para decir su palabra clave.

Personalizar las pantallas de Inicio

Aprende a agregar, mover o quitar elementos desde la pantalla de Inicio.

Agregar iconos de aplicación o widgets a las pantallas de Inicio

1. Toque  en la Bandeja de Favoritos.

2. Deslice las pantallas de **APLICACIONES** y **WIDGETS** para encontrar el elemento que desea agregar a las pantallas de Inicio.
3. Mantenga tocado un icono de aplicación o widget. La pantalla de Inicio principal aparece.
4. Oprimiendo el icono de aplicación o widget, mueva el dedo hacia la izquierda o la derecha hasta el lugar donde desea agregar el icono.
5. Suelte el dedo.

Mover o eliminar elementos en las pantallas de Inicio

- ▶ Mantenga tocado el elemento que desea mover o eliminar desde la pantalla.
 - Para mover el elemento, arrástrelo hasta la nueva área y suéltelo.
 - Para eliminar el elemento, mantenga tocado el elemento hasta que aparezca "X Eliminar" en la parte superior de la pantalla de Inicio, arrastre el elemento encima de "X Eliminar" hasta que éste se vuelva de color rojo y luego suelte el dedo.

Cambiar el fondo de pantalla

1. Mantenga tocada el área vacía de la pantalla de Inicio.
2. Seleccione una de las siguientes opciones.
 - **Fondos de pantalla animados:** Seleccione para utilizar los fondos de pantalla animados. Seleccione el fondo de pantalla y toque **Definir como fondo de pantalla.**
 - **Galería:** Seleccione para utilizar las fotos guardadas o tomadas en su equipo. Toque para seleccionar una foto y luego recórtela antes de establecerla como fondo de pantalla.
 - **Imágenes de fondo del ID:** Seleccione para utilizar imágenes de fondo del ID. Seleccione el fondo de pantalla y toque **Definir como fondo de pantalla.**
 - **Papeles tapiz:** Seleccione para utilizar los papeles tapiz preprogramados. Seleccione el papel tapiz y toque **Definir como fondo de pantalla.**

Bandeja de Favoritos

Bandeja de Favoritos mantiene cinco iconos que usa usualmente. Los iconos en la bandeja permanecen visibles en cada pantalla de Inicio. Puede cambiar iconos, excepto el icono de acceso a aplicaciones situado en el centro de la bandeja.

Para agregar un nuevo icono en la Bandeja de Favoritos:

1. Elimine el icono actual en la bandeja. Consulte [Mover o eliminar elementos en las pantallas de Inicio](#).
2. Mantenga tocado el icono de la aplicación y arrástrelo a la Bandeja de Favoritos.
3. Suelte el dedo.

Utilizar las carpetas

Puede combinar varios iconos de aplicaciones en una carpeta. Suelte el icono de una aplicación sobre otro en una pantalla de Inicio y se combinarán ambos iconos.

1. Arrastre un icono de aplicación sobre otro icono.
2. Suelte el dedo. Puede ver dos iconos apilados dentro de una carpeta (un círculo negro).
3. Toque un círculo. Puede ver los iconos de aplicaciones dentro de la carpeta.
4. Toque **Carpeta sin nombre**. El teclado se abre y puede asignar un nombre a esta carpeta. Para renombrarla, toque el nombre.

Barra de estado







La barra de estado en la parte superior de la pantalla proporciona información de los estados del equipo y servicio en la parte derecha y alertas de notificación en la izquierda. Para ver las alertas de notificación, deslice la barra de estado hacia abajo.







Iconos de estado

Iconos de notificación

Iconos de estado













Icono	Descripción
	Bluetooth® activado
	Wi-Fi® activado (señal completa)
	Vibrar
	Silenciar
	Red (señal completa)
	Red (sin señal)

	3G o 1x (servicio de datos)
	Modo avión
	Alarma está establecida
	Batería (cargando)
	Batería (carga completa)
	Batería (descargada)

Iconos de notificación



Icono	Descripción
	Llamada perdida
	Nuevo correo electrónico
	Nuevo Gmail
	Nuevo mensaje SMS
	Nuevo mensaje MMS
	Evento
	Aplicación de música se está ejecutando en el fondo
	Conexión USB
	Alarma
	Cuando se mueve, el GPS está activado
	Descargando

Ingresar texto

Puede escribir en el equipo utilizando los teclados en la pantalla táctil.

[Teclado en la pantalla táctil](#)

[Ingresar texto usando Swype](#)

Ingresar texto usando el teclado de Android



Copiar y pegar texto

Teclado en la pantalla táctil

El teclado en la pantalla táctil le permite ingresar texto directamente en la pantalla.

Su equipo ofrece métodos convenientes para ingresar letras, números y símbolos cuando se le indique que ingrese texto. Para visualizar manualmente el teclado en la pantalla táctil, simplemente toque un campo de texto en el que desee ingresar texto. Hay dos maneras de ingresar texto en su equipo: **Swype** y **Teclado de Android**.

Para cambiar el teclado en la pantalla táctil:

1. Oprima **Inicio**  > **Menú**  y toque **Configuración del sistema** > **Teclado e idioma** > **Predeterminado**.

2. Toque **Swype** o **Teclado de Android**.

– o –

1. Cuando un teclado en la pantalla táctil está visualizado, deslice la barra de estado hacia abajo.

2. Toque **Seleccionar método de entrada**.

3. Toque **Swype** o **Teclado de Android**.

Ingresar texto usando Swype

Swype[®] le permite ingresar texto deslizando el dedo de letra a letra en vez de tocar cada tecla individualmente. Para ingresar texto, deslice el dedo de una letra a la siguiente.

Nota: Cuando se inicia el teclado Swype por primera vez, es posible que vea un mensaje de Nuance Communications, Inc. acerca de la colección de datos de uso y que se le pida cancelar o aceptar este funcionamiento. Puede cambiar esta elección en cualquier momento en el menú **Aportar datos de uso** en la configuración **Swype Connect**. Consulte [Configuración de Swype](#).

Información general del teclado Swype



Nota: El aspecto de teclas puede variar dependiendo de la aplicación seleccionada.

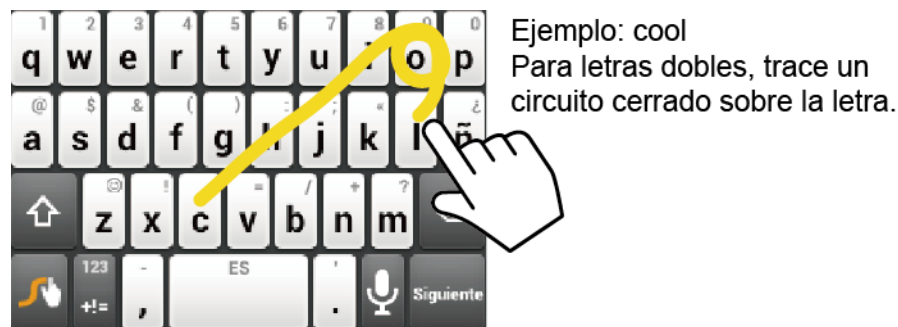
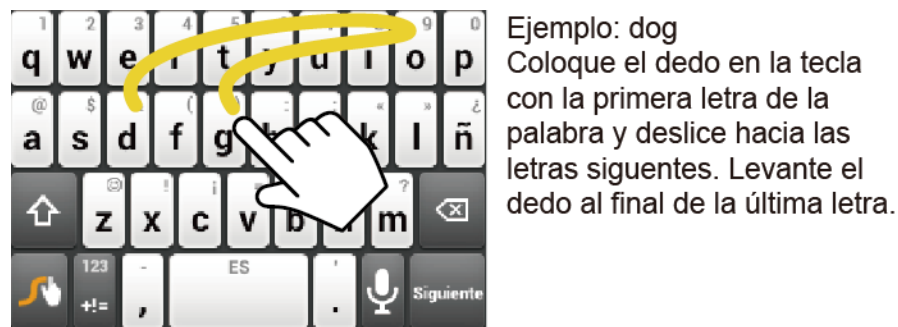

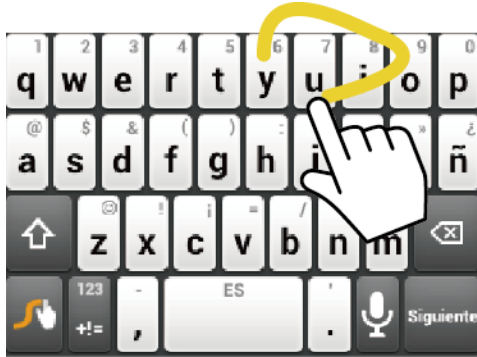

Ejemplo: You
Para iniciar con mayúscula la letra, deslice hacia arriba del teclado.

Consejo: Para obtener consejos del uso de Swype, mantenga tocada la tecla Swype y luego toque **Cómo Swypear**.



Puede realizar las siguientes funciones con el teclado Swype:

	Modo de texto: Toque para cambiar entre el teclado alfabético y el teclado de número y símbolo.
	Tecla Swype: Mantenga tocada para acceder a los consejos o configuraciones de Swype.
	Modo de entrada por voz: Toque para ingresar texto usando su voz.
	Retroceso: Toque para borrar un carácter. Mantenga tocada para borrar múltiples caracteres.
	Emoticonos: Toque para insertar una carita sonriente. Mantenga tocada para ver y seleccionar otros iconos gestuales.
	Espacio: Toque para insertar un espacio.
	Intro: Toque para confirmar su entrada.
	Mayúsculas: Toque para cambiar entre las letras en mayúsculas, minúsculas y el bloqueo de mayúsculas.

Para más información sobre la aplicación Swype, visite www.swype.com/.

Modo ABC

En el modo ABC, puede ingresar letras desde el teclado en la pantalla deslizando el dedo. En este modo, la tecla de modo de texto muestra



1. Seleccione el modo ABC tocando . Las mayúsculas iniciales en el modo ABC se pueden modificar tocando .

(Sin mayúsculas) para cambiar todas las letras de una palabra a minúscula.

 (Una mayúscula) para iniciar la palabra con mayúscula.

 (Bloqueo de mayúsculas) para cambiar todas las letras de una palabra a mayúscula.



2. Ingrese texto usando el teclado Swype.

- Si se equivoca, toque  para borrar un solo carácter. Mantenga tocada  para borrar una palabra completa.
- Toque la tecla de los caracteres que desea ingresar.
- Mantenga tocada para ingresar el carácter que se encuentra en la esquina superior derecha de la tecla. Confirme que el carácter que desea ingresar aparece en la pantalla y luego suelte el dedo.
- Toque y mantenga oprimida para que aparezca una lista de todos los caracteres disponibles en esa tecla. Toque el carácter que desea ingresar de la lista.

Modo de número y símbolo

En el modo de número y símbolo, puede ingresar números y símbolos desde el teclado en la pantalla deslizando el dedo. En este modo, la tecla de modo de texto muestra .

Para ingresar números y símbolos en el modo Swype:

1. Seleccione el modo de número y símbolo tocando .
2. Ingrese los números o símbolos usando el teclado Swype.
 - Si se equivoca, toque  para borrar un solo carácter. Mantenga tocada  para borrar una palabra completa.
 - Toque la tecla del número o símbolo que desea ingresar.
 - Mantenga tocada para ingresar el número o símbolo que se encuentra en la esquina superior derecha de la tecla. Confirme que el número o el símbolo que desea ingresar aparece en la pantalla y luego suelte el dedo.
 - Toque y mantenga oprimida para que aparezca una lista de todos los caracteres disponibles en esa tecla. Toque el carácter que desea ingresar de la lista.

Consejo: Toque  para mostrar el teclado con los caracteres de símbolos que se encuentran en la esquina superior derecha de teclas.

Ingresar texto por voz

Puede utilizar la entrada por voz para ingresar texto por voz, en cualquier lugar que se puede ingresar texto con el teclado en la pantalla.

1. Toque  en el teclado Swype.
2. Diga el texto que desea ingresar en el micrófono.

Agregar una palabra en el diccionario del usuario

Puede utilizar la opción del diccionario del usuario para agregar las palabras nuevas al diccionario.

1. En el teclado Swype, ingrese la palabra que desea agregar.
2. Mantenga tocada la palabra hasta que esta se resalte y luego toque .

– o –

Mientras la palabra esté subrayada, toque  dos veces.

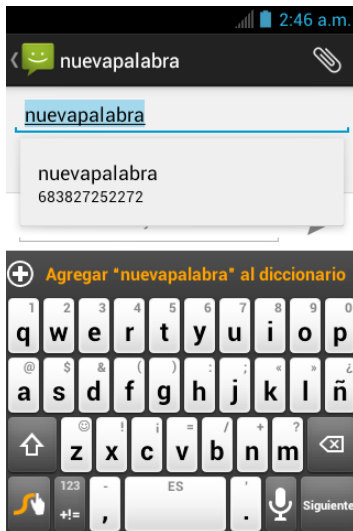

3. Cuando ve una indicación que dice **Agregar “la palabra ingresada” al diccionario**, tóquela. La siguiente es un ejemplo de la pantalla de cuando se agrega una palabra “nuevapalabra” al diccionario.





Para ver las palabras agregadas al diccionario:

1. Mantenga tocada  en el teclado Swype.



– o –

Oprima **Inicio**  > **Menú**  y toque **Configuración del sistema** > **Teclado e idioma**. Toque  justo al lado de **Swype**.

2. Toque **Diccionario personal**. (Se muestra una lista de las palabras que ha ingresado al diccionario).
 - Para eliminar una palabra, toque la casilla de verificación que está al lado de la palabra que desea eliminar y luego toque  > **Aceptar**.
 - Para eliminar todas las palabras en el diccionario, toque  para marcar todas las casillas de verificación y luego toque  > **Aceptar**.

Configuración de Swype

Puede personalizar la configuración de Swype como quiera.

1. Oprima **Inicio**  > **Menú**  y toque **Configuración del sistema** > **Teclado e idioma**.
2. Toque  justo al lado de **Swype**.

Consejo: Puede abrir la configuración de Swype desde el teclado Swype. Mantenga tocada  en el teclado Swype.

3. Elija entre las siguientes opciones.
 - **Cómo Swypear:** Toque para aprender a usar Swype rápidamente.
 - **Preferencias:** Toque para mostrar las siguientes opciones del menú de configuración de Swype.
 - **Vibración del tecl.:** Marque para activar la vibración cuando se toca una tecla.
 - **Sonido al tocar la tecla:** Marque para activar el sonido cuando se toca una tecla.
 - **Corrección automática:** Marque para activar corregir automáticamente los errores mecanográficos.
 - **Mostrar consejos útiles:** Marque para activar un indicador intermitente para ayuda rápida.
 - **Espaciado automático:** Marque para insertar automáticamente un espacio entre palabras.
 - **Mayús. automáticas:** Marque para iniciar automáticamente con mayúscula las oraciones en los campos de ingreso de texto específico.



- **Mostrar trayecto compl.:** Marque para que se muestre el trayecto completo de Swype.
- **Emerge al tocar la tecla:** Marque para que se muestre el carácter encima de la tecla cuando se escribe.
- **Predicción de la siguiente palabra:** Marque para que se predigan las palabras en base a un texto introducido previamente.
- **Habilitar escritura a mano:** Marque para activar la función de escritura a mano.
- **Restablecer el diccionario de Swype:** Toque para eliminar todas las palabras que agregó al diccionario de Swype.
- **Versión:** Muestra la versión del software de la aplicación Swype actual.
- **Opciones de idioma:** Toque para seleccionar el idioma que se utiliza en Swype.
- **Swype Connect:** Toque para que se muestren las opciones para personalizar su diccionario personal y las opciones para la recopilación de datos de uso, actualizaciones de Swype, descargas de idiomas, etc.
- **Diccionario personal:** Toque para revisar y eliminar las palabras agregadas a su diccionario personal para Swype.
- **Actualizaciones:** Toque para revisar si hay actualizaciones disponibles para Swype.

Para más información sobre la configuración de Swype, visite www.swype.com/.

Ingresar texto usando el teclado de Android

Al ingresar texto, puede optar por utilizar el teclado de Android.

Para seleccionar el teclado de Android:

1. Oprima **Inicio**  > **Menú**  y toque **Configuración del sistema** > **Teclado e idioma** > **Predeterminado**.
2. Toque **Teclado de Android**.

– 0 –

1. Cuando un teclado en la pantalla táctil está visualizado, deslice la barra de estado hacia abajo.
2. Toque **Seleccionar método de entrada**.
3. Toque **Teclado de Android**.

Información general del teclado de Android





Puede realizar las siguientes funciones con el teclado de Android:

	Mayúsculas: Toque para cambiar entre minúsculas y mayúsculas.
	Bloqueo de mayúsculas: Toque la tecla de minúsculas o mayúsculas dos veces.
	Modo de texto: Toque para cambiar entre el teclado alfabético y el teclado de número y símbolo.
	Entrada por voz: Toque para ingresar texto usando su voz.
	Retroceso: Toque para borrar un carácter. Mantenga tocada para borrar múltiples caracteres.
	Emoticonos: Toque para insertar una carita sonriente. Mantenga tocada para ver y seleccionar otros iconos gestuales.
	Siguiente: Toque para ir al siguiente campo de ingreso de texto.
	Alternativa: Toque para cambiar entre el teclado de número y símbolo predeterminado y el teclado de número y símbolo adicional.
	Ir: Toque para ir a una dirección de la web.
	Espacio: Toque para insertar un espacio. Mantenga tocada para seleccionar el método de entrada.

Modo ABC

En el modo ABC, puede ingresar letras desde el teclado en la pantalla. En este modo, la tecla de modo de texto muestra .

1. Seleccione el modo ABC tocando 
 - Puede cambiar el estilo de mayúsculas en el modo ABC tocando la tecla de mayúsculas 
 -  (Sin mayúsculas) para cambiar todas las letras de una palabra a minúscula.
 -  (Una mayúscula) para iniciar con mayúscula una palabra.
 - Puede seleccionar el bloqueo de mayúsculas tocando dos veces  o 
 -  (Bloqueo de mayúsculas) para poner todas las letras en mayúsculas.
2. Toque las teclas alfabéticas correspondientes para ingresar la palabra.

Consejo: Algunas teclas tienen caracteres alternativos. Mantenga tocada una tecla para que aparezca una lista de todos los caracteres disponibles en esa tecla. Toque el carácter que desea ingresar de la lista.

Modo de número y símbolo

En el modo de número y símbolo, sólo puede ingresar números y símbolos desde el teclado en la pantalla. En este modo, la tecla de modo de texto muestra .

Para ingresar números:

1. Seleccione el modo de número y símbolo tocando .
2. Toque la tecla numérica correspondiente.

Para ingresar símbolos:

1. Seleccione el modo de número y símbolo tocando .
2. Toque la tecla de símbolo correspondiente.

– 0 –



Toque  para seleccionar caracteres de símbolos adicionales.

Consejo: Algunas teclas tienen caracteres alternativos. Mantenga tocada una tecla para que aparezca una lista de todos los caracteres disponibles en esa tecla. Toque el carácter que desea ingresar de la lista.

Ingresar texto por voz

La entrada por voz es una función en fase experimental que utiliza el servicio de reconocimiento de voz de Google, por lo que necesitará una conexión de datos o Wi-Fi para usarla. Si el teclado de Android no muestra , la entrada por voz no está activada.

Para activar la entrada por voz:



1. Oprima **Inicio**  > **Menú**  y toque **Configuración del sistema** > **Teclado e idioma**.
2. Toque  justo al lado de **Teclado de Android**.
3. Toque **Tecla de entrada por voz** y seleccione **En el teclado principal** o **En el teclado de símbolos**.

Para ingresar texto por voz:

1. Toque  en el teclado de Android.
2. Diga el texto que desea ingresar en el micrófono y toque **Finalizado**.



Agregar una palabra en el diccionario del usuario

Puede utilizar la opción del diccionario del usuario para agregar las palabras nuevas al diccionario.

1. Oprima **Inicio**  > **Menú**  y toque **Configuración del sistema** > **Teclado e idioma** > **Diccionarios personales**.
2. Toque un idioma.
3. Toque .
4. Toque la palabra que desea agregar y toque **Aceptar**. (Se muestra una lista de las palabras que haya agregado al diccionario).
 - Toque una palabra para editarla.

- Toque  para eliminarla.

Configuración del teclado de Android

1. Oprima **Inicio**  > **Menú**  y toque **Configuración del sistema** > **Teclado e idioma**.

– 0 –

En el teclado de Android, mantenga tocada la tecla de espacio y toque **Configurar métodos de entrada**.

2. Toque  justo al lado de **Teclado de Android**.

Consejo: Marque **Mostrar tecla de configuración** para mostrar siempre  en el teclado de Android.

Consejo: Si  no está visualizado en el teclado de Android., mantenga tocada la tecla a la izquierda de la tecla de espacio y luego toque **Configuración de teclado de Android**.

3. Elija entre las siguientes opciones:

- **Idiomas de entrada:** Toque para seleccionar idiomas de entrada. El diccionario del idioma seleccionado se activará.
- **Mayúsculas automáticas:** Marque para que la primera letra de una frase se ponga automáticamente en mayúsculas.
- **Vibrar al pulsar teclas:** Marque para que se active la vibración cuando se toca una tecla.
- **Sonar al pulsar las teclas:** Marque para reproducir un sonido breve cuando se toca una tecla.
- **Aviso emergente al pulsar tecla:** Marque para que una imagen más grande que cada tecla se muestre sobre la tecla cuando la toque.
- **Mostrar tecla de configuración:** Marque para mostrar la tecla de configuración de teclado en el teclado.
- **Tecla de entrada por voz:** Toque para seleccionar la ubicación donde quiere que se muestre la tecla de entrada de voz entre **En el teclado principal**, **En el teclado de símbolos** o **Desactivado**.
- **Diccionarios complementarios:** Toque para seleccionar el diccionario que desea usar.

- **Corrección automática:** Toque para permitir que la barra espaciadora y las teclas de puntuación corrijan automáticamente las palabras mal escritas.
- **Mostrar sugerencias de correcciones:** Marque para que se muestren palabras sugeridas mientras escribe.
- **Configuración avanzada:** Toque para abrir las configuraciones para usuarios expertos.

Copiar y pegar texto



En las aplicaciones que se requiere el ingreso de texto, tal como Mensajería, use las funciones de copiar y pegar para copiar y pegar texto de una aplicación a otra.

Para copiar y pegar el texto:

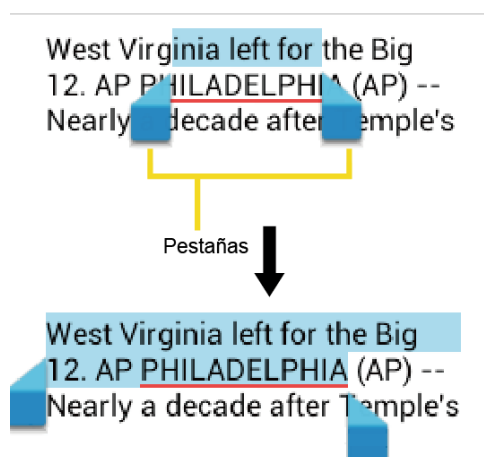
1. Abra la aplicación o el mensaje recibido del cual desea copiar texto.
2. Mantenga tocada la parte del cuerpo del texto. Aparecen las pestañas de selección, y las palabras o caracteres seleccionados se resaltan. Arrastre una de las pestañas de selección para ampliar o reducir la selección de texto.



Consejo: Toque  o  o **SELECCIONAR TODO** para seleccionar todo el texto en la página web.

3. Toque  o  para copiar.
4. Abra la aplicación a la que desea pegar el texto.
5. Mantenga tocada la casilla de texto en donde desea pegar el texto.
6. Si desea agregar el texto seleccionado en el texto actual, arrastre una pestaña de selección a la posición donde desea insertar las palabras o caracteres seleccionados.
7. Mantenga tocada la casilla de texto y luego toque **PEGAR**.

Para copiar texto de una página web:

1. Desplácese hasta el área de la página web que contiene el texto que desea seleccionar.
2. Mantenga tocado el texto que desea copiar. Arrastre una de las pestañas de selección para ampliar o reducir la selección de texto. El texto seleccionado aparecerá resaltado.

Consejo: Toque **SELECCIONAR TODO** para seleccionar todo el texto en la página web.

3. Toque  > **Copiar**.
4. Abra la aplicación a la que desea pegar el texto.
5. Mantenga tocada la caja de texto en donde desea pegar el texto y toque **PEGAR**.

Para copiar una dirección URL:

1. Para copiar una dirección URL, mantenga tocada la dirección URL para mostrar el menú de opciones.
2. Toque **Copiar URL de vínculo** o .
3. Abra la aplicación a la que desea pegar el texto.
4. Mantenga tocada la caja de texto en donde desea pegar la dirección URL y toque **PEGAR**.

Cuenta de Google

Necesitará una cuenta de Google para acceder a varias características del equipo, como las aplicaciones Gmail™, Google Maps™, Google Maps™ con Navegación (Beta), Google Talk™ y Google Play™. Para poder acceder a las aplicaciones de Google, deberá ingresar primero la información de su cuenta. Estas aplicaciones se sincronizan entre su equipo y su cuenta de Google en línea.

[Crear una cuenta de Google](#)

[Iniciar sesión de su cuenta de Google](#)

[Agregar una cuenta](#)

[Configuración de sincronización general](#)

Crear una cuenta de Google



Si aún no tiene una cuenta de Google, puede crear una en línea o usando su equipo.

Nota: Aunque necesite una cuenta Gmail para usar ciertas funciones tal como Google Play™, no tiene que usar Gmail como la cuenta por defecto para su equipo.

Crear una cuenta de Gmail en línea

1. Desde una computadora, abra un navegador web y navegue hasta google.com.
2. En la página principal, haga clic en **Sign in** (Iniciar sesión) > **Create an account for free** (Crear una cuenta gratis).
3. Siga las indicaciones en la pantalla para crear su cuenta gratuita.

Crear una cuenta de Google usando tu equipo

1. Oprima **Inicio**  > **Menú**  y toque **Configuración del sistema** > **Cuentas y sincronización**.
2. Toque **AGREGAR CUENTA** y luego toque **Google**.
3. Toque **Nueva**.
4. Ingrese su nombre y apellido y toque **Siguiente**.
5. Ingrese su dirección de correo electrónico y toque **Siguiente**.
6. Cuando se le indique, ingrese y vuelva a ingresar una contraseña y toque **Siguiente**.
7. Cree una pregunta y respuesta de seguridad, ingrese una dirección de correo electrónico secundaria para ayudar a recuperar su contraseña si alguna vez la pierde y luego toque **Siguiente**.



Nota: Al configurar una cuenta de Google, ya sea en su equipo o en línea, debe recibir instrucciones de agregar una dirección de correo electrónico para la recuperación. Esta puede ser una segunda dirección Gmail o cualquier otra dirección de correo electrónico desde la cual actualmente envíe y reciba mensajes. Esta dirección se usa para autenticar su cuenta en caso de que alguna vez tenga problemas u olvide su contraseña. Se le sugiere enfáticamente hacerlo a usuarios de Android para que pueda recuperar el acceso a los servicios Google Mobile™ y hacer compras en su equipo.

8. Seleccione si desea participar en Google+ o no.
9. Lea y acepte las condiciones del servicio de Google y luego toque **Acepto**.
10. Ingrese los caracteres que aparecen y luego toque **Siguiente**.
11. Seleccione si desea guardar su número de tarjeta de crédito o no.
12. Seleccione si desea establecer un código PIN en Google Play o no.

13. Seleccione los elementos que desea sincronizar con los servidores de Google y toque **Siguiente**.



Iniciar sesión de su cuenta de Google

Si ya tiene una cuenta de Google, inicie sesión con la cuenta.

1. Oprima **Inicio**  > **Menú**  y toque **Configuración del sistema** > **Cuentas y sincronización**.
2. Toque **AGREGAR CUENTA** y luego toque **Google**.
3. Toque **Existente**.
4. Ingrese su nombre de usuario y contraseña de Gmail y luego toque **Iniciar sesión**.
5. Seleccione si desea participar en Google+ o no.
6. Si se le solicita, seleccione si desea establecer un código PIN en Google Play.
7. Seleccione los elementos que desea sincronizar con los servidores de Google y toque **Siguiente**.

Agregar una cuenta



Puede agregar cuentas adicionales a su equipo.



1. Oprima **Inicio**  > **Menú**  y toque **Configuración del sistema** > **Cuentas y sincronización**.
2. Toque **AGREGAR CUENTA**.
3. Toque un tipo de cuenta.
 - Corporativo, Google, etc.
4. Siga las instrucciones en la pantalla para agregar su cuenta adicional.
 - Dependiendo del tipo de cuenta, puede ser que tenga que ingresar una dirección de correo electrónico o dirección de usuario, contraseña, nombre de dominio, u otra información. Para las cuentas corporativas, póngase en contacto con el administrador del servidor para determinar qué información necesita.

Configuración de sincronización general

Esta configuración permite que las aplicaciones sincronicen datos en el fondo, aunque usted no esté trabajando en ellas activamente.

De manera predeterminada, sus cuentas de Google se sincronizan automáticamente.

1. Oprima **Inicio**  > **Menú**  y toque **Configuración del sistema** > **Cuentas y sincronización**.
2. Si ve  en la esquina superior derecha, sus cuentas se sincronizarán automáticamente. Toque la cuenta cuyos datos desee sincronizar.
3. Toque los tipos de datos que desea sincronizar automáticamente. (Una marca de verificación indica que esta función está activada).

Nota: Si no desea sincronizar su cuenta de Google de forma automática, toque  en la esquina superior derecha y confirme que  se muestra.

Nota: Si desea eliminar la cuenta, oprima **Menú**  y luego toque **Eliminar cuenta**.

Teléfono

Con la red y la función de llamada de su equipo, puede disfrutar de llamadas claras en todo el país.

[Realizar llamadas telefónicas](#)

[Recibir llamadas telefónicas](#)

[Correo de voz visual](#)

[Correo de voz \(Tradicional\)](#)

[Opciones de llamada telefónica](#)

[Registro de llamadas](#)

Realizar llamadas telefónicas

Hay diferentes formas de realizar llamadas desde su equipo.

[Realizar una llamada con el teclado del teléfono](#)

[Realizar una llamada desde el registro de llamadas](#)

[Realizar una llamada desde Personas](#)

[Llamar a un número en un mensaje de texto](#)

[Llamar a números de emergencia](#)



[Marcar números de teléfono con pausas](#)

[Realizar una llamada con marcación del código más \(+\)](#)

[Realizar una llamada por Internet](#)

Realizar una llamada con el teclado del teléfono

La manera más "tradicional" de realizar una llamada es utilizar el teclado del teléfono.

1. Oprima **Inicio**  y toque  para mostrar la pantalla del teléfono.
 - Si no se muestra la pantalla del teléfono cuando se abre la aplicación Teléfono, toque la pestaña Teléfono .
2. Toque las teclas numéricas en el teclado para ingresar el número de teléfono.







3. Toque la tecla Hablar  en el inferior de la pantalla para llamar al número.

4. Para finalizar la llamada, toque .



Realizar una llamada desde el registro de llamadas



La lista de registro de llamadas le permite realizar llamadas de forma rápida a números de las últimas llamadas entrantes, salientes o perdidas.

1. Oprima **Inicio**  y toque  para mostrar la pantalla del teléfono.
2. Toque  para mostrar la lista de registro de llamadas.
3. Toque el icono de teléfono  que está al lado de un número o una entrada de Personas para realizar una llamada.
 - Para opciones adicionales, toque el nombre o número.

Realizar una llamada desde Personas



Puede realizar llamadas telefónicas directamente desde las entradas de la lista de Personas.

1. Oprima **Inicio**  y toque  para mostrar la pantalla del teléfono.
2. Toque  para mostrar la lista de Personas. Las entradas de Personas frecuentes se muestran en la parte superior de la lista.

- Toque  para buscar su entrada de Personas.
 - Oprima **Menú**  y toque **Contactos para mostrar** para seleccionar una lista que contiene sus entradas de Personas.
3. Toque la entrada a la que desea llamar y luego toque el número para realizar una llamada.







Llamar a un número en un mensaje de texto

Mientras usted está viendo un mensaje, puede realizar una llamada a un número que aparece en el cuerpo del mensaje.

1. Oprima **Inicio**  y toque  > **Mensajería**.
2. Toque el mensaje con el número de teléfono.
3. La pantalla del teléfono se abre, se rellena automáticamente con el número de teléfono y está listo para marcar. Para realizar la llamada, toque .

Llamar a números de emergencia

Puede realizar llamadas al 911 aunque la pantalla de su equipo esté bloqueada o su cuenta esté restringida.

1. Recorra  para desbloquear la pantalla, si la pantalla de su equipo está bloqueada. Para más información, consulte [Encender y apagar la pantalla](#).
2. Toque  en la pantalla de Inicio.
3. Toque    .

Para llamar al número de emergencias 911 cuando la pantalla del equipo esté bloqueada con un patrón, PIN o contraseña (consulte [Bloqueo de pantalla](#)):

1. Toque **Llamada de emergencia** en la pantalla.
2. Toque    .

Información 911 mejorada (E911)

Este equipo posee un chip integrado de Sistema de Posicionamiento Global (GPS, por sus siglas en inglés) necesario para utilizar los servicios de ubicación de emergencia E911 donde estén disponibles.

Cuando realice una llamada de emergencia al 911, la función GPS de su equipo buscará información para calcular su ubicación aproximada. Dependiendo de múltiples variables,





incluso disponibilidad y acceso a señales satelitales, puede tomar hasta 30 segundos o más para determinar e informar su ubicación aproximada.

Importante: Cuando realice una llamada de emergencia, siempre informe su ubicación a la operadora del 911. Puede que algunos receptores de llamadas de emergencia designados, conocidos como Puntos de Respuesta de Seguridad Pública (PSAPs, por sus siglas en inglés), no estén equipados para recibir información de ubicación GPS desde su equipo.

Marcar números de teléfono con pausas





Puede marcar números de teléfono con pausas para utilizarlos con sistemas automatizados, tales como el correo de voz o los números de facturación de tarjetas de crédito.

Existen dos tipos de pausas disponibles en su equipo:

- **Agregar pausa de 2 segundos:** Envía automáticamente la siguiente serie de números después de dos segundos.
- **Agregar espera:** Envía la siguiente serie de números cuando toque **SÍ** en la ventana emergente (pop-up).
 1. Oprima **Inicio**  y toque  e ingrese todo o parte de un número de teléfono.
 2. Oprima **Menú**  y toque **Agregar pausa de 2 segundos** o **Agregar espera**.
 3. Ingrese números adicionales.
 4. Toque  para marcar el número.

Realizar una llamada con marcación del código más (+)

Cuando realiza llamadas internacionales, la marcación del código más ingresa automáticamente el código de acceso internacional de su ubicación (por ejemplo, 011 para llamadas internacionales realizadas desde los Estados Unidos). Consulte [Marcación de Norteamérica](#).



1. Oprima **Inicio**  y toque  para mostrar la pantalla del teléfono.
2. Mantenga tocada  hasta que aparezca un “+” en la pantalla.
3. Ingrese el código del país y el número de teléfono y luego toque . El equipo agrega automáticamente el código de acceso para la marcación internacional, seguido por el código del país y el número de teléfono.

Realizar una llamada por Internet

Cuando Wi-Fi está disponible, puede realizar y recibir llamadas a través de una cuenta de llamadas por Internet.



Importante: Para llamar a un número de teléfono utilizando el servicio de llamadas por Internet, es posible que se generen cargos adicionales.

Agregar una cuenta para llamadas por Internet



1. Oprima **Inicio**  y toque  para mostrar la pantalla del teléfono.
2. Oprima **Menú**  y toque **Configuración**.
3. Toque **Cuentas** debajo de **CONFIGURACIONES DE LLAMADA DE INTERNET**.
4. Toque **AGREGAR CUENTA**.
5. Ingrese los detalles de la cuenta y toque **GUARDAR**.
6. Para configurar el equipo para que este pueda recibir llamadas por Internet en la cuenta agregada, toque la casilla de verificación **Recibir llamadas entrantes**.

Nota: Esto obliga al teléfono a mantener una conexión constante con una red de datos Wi-Fi y se reduce la vida útil de la batería del teléfono.

Realizar una llamada por Internet

1. Oprima **Inicio**  y toque  > **Personas**.
2. Toque una entrada y luego toque **Llamada por Internet**.

Cambiar las configuraciones de llamadas por Internet

1. Oprima **Inicio**  y toque  para mostrar la pantalla del teléfono.
2. Oprima **Menú**  y toque **Configuración**.
3. Toque **Usar la llamada por Internet** debajo de **CONFIGURACIONES DE LLAMADA DE INTERNET**.
4. Seleccione una opción desde la siguiente:
 - **Para todas las llamadas cuando la red de datos esté disponible** para usar las llamadas por Internet para todas las llamadas siempre que usted esté conectado a una red Wi-Fi.
 - **Sólo para llamadas por Internet** para usar las llamadas por Internet sólo para las direcciones de las llamadas por Internet.
 - **Preguntar para cada llamada** para que le pregunte cada vez que realice una llamada.



Recibir llamadas telefónicas

La siguiente información le permite saber cómo responder a las llamadas entrantes, silenciar el tono de llamada de las llamadas entrantes, rechazar las llamadas entrantes y más.

Al recibir una llamada desde una entrada guardada en Personas, se abrirá la pantalla de llamada entrante con el icono de identificación, nombre y número de teléfono de la persona que llama. Al recibir una llamada telefónica de alguien que no está guardada en Contactos, sólo el icono de identificación y número de teléfono por defecto aparecerán en la pantalla de llamada entrante.

Nota: Si su equipo está apagado, todas las llamadas entrantes se dirigen automáticamente al correo de voz.

Contestar una llamada entrante

- ▶ En la pantalla de llamada entrante, deslice el icono de Contestar .
- ▶ Mientras tiene un dispositivo Bluetooth conectado, puede optar por recibir la llamada a través del dispositivo Bluetooth o de su equipo. Deslice el icono de Contestar  hacia la dirección del ítem que desea usar.

Silenciar el tono de llamada

Para silenciar el tono de llamada sin rechazar la llamada:

- ▶ Oprima el botón de volumen arriba o abajo.

Rechazar una llamada entrante

- ▶ Deslice el icono de Ignorar  para enviar la llamada a su buzón de correo de voz.

Rechazar una llamada y enviar un mensaje de texto

Puede enviar automáticamente un mensaje de texto a quienes llaman y rechazar la llamada de voz entrante.

- ▶ Deslice el icono de Ignorar con Mensaje  para ignorar la llamada y enviar un mensaje a quienes llaman.

Correo de voz visual

Correo de voz visual le brinda una manera rápida y fácil para acceder al correo de voz. Ahora puede encontrar exactamente el mensaje que busca sin tener que escuchar primero todos los mensajes de correo de voz. Esta nueva función accede periódicamente al correo de voz y recopila la información de las personas que dejaron todos los correos de voz actuales. Luego

esta compila una lista de todos los nombres y números de la persona que ha llamado junto con el tiempo de duración y nivel de prioridad de cada mensaje de correo de voz.

[Configurar el correo de voz visual](#)

[Revisar el correo de voz visual](#)

[Escuchar múltiples mensajes del correo de voz visual](#)

[Redactar un mensaje](#)

[Configurar las configuraciones del correo de voz visual](#)



[Cambiar su saludo principal mediante el menú del correo de voz](#)

[Editar el nombre para mostrar mediante el menú del correo de voz](#)

Configurar el correo de voz visual

Configuración del correo de voz visual sigue muchos de los mismos procedimientos de la configuración del correo de voz tradicional. Debe configurar su correo de voz y su saludo personal tan pronto como active su equipo. Todas las llamadas que no conteste se transferirán automáticamente al correo de voz, aun si el equipo está en uso o apagado.

Nota: Para configurar su buzón de correo de voz tradicional, consulte [Configurar el correo de voz](#).

1. Oprima **Inicio**  y toque  > **Voicemail** (Correo de voz). (Si la pantalla está bloqueada, oprima el botón de **encendido** para encender la pantalla, luego toque  y recórralo para desbloquear la pantalla).
2. Toque **Personalize now** (Personalizar ahora) y siga las indicaciones del sistema para:
 - Crear una contraseña (parte de correo de voz estándar).
 - Grabar su nombre.
 - Grabar su saludo.
3. Cuando se le indique que introduzca información, toque **Dialpad** (Teclado) para que aparezca el teclado en la pantalla para ingresar sus respuestas numéricas.

Importante: **Contraseña del correo de voz** – Es recomendado enfáticamente que cree una contraseña cuando configure su correo de voz como protección contra accesos no autorizados. Sin una contraseña, cualquiera que tenga acceso a su equipo podría acceder a los mensajes en su correo de voz.

4. Una vez completado el proceso de configuración, vuelva a la página de correo de voz (consulte el paso 1).

5. Toque el mensaje **Welcome to Voicemail** (Bienvenido al correo de voz) en la pantalla para reproducir una breve explicación de los servicios de correo de voz.

Revisar el correo de voz visual

Correo de voz visual le permite acceder fácilmente y seleccionar los mensajes que desea revisar.

1. Oprima **Inicio**  y toque  > **Voicemail** (Correo de voz).

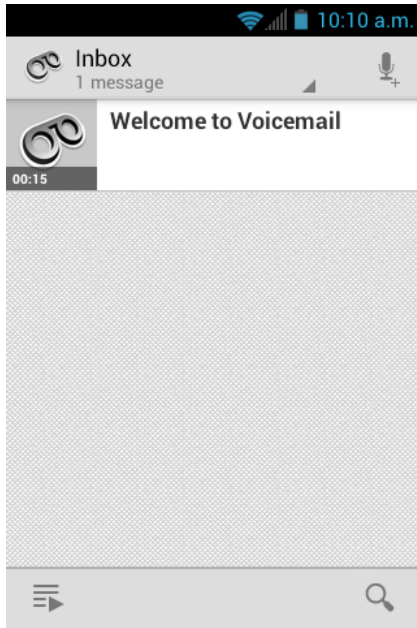

Nota: Toque **Inbox** (Bandeja) que se encuentra en la parte superior izquierda de la pantalla para moverse a otras carpetas, tales como **Trash** (Basura) o **SD Card** (Tarjeta SD).









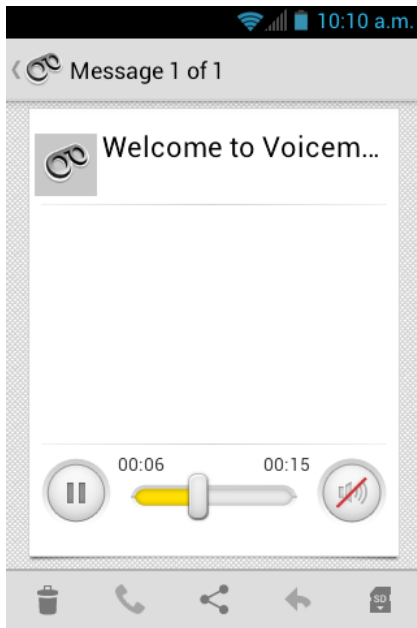

2. Toque  para reproducir todos los nuevos mensajes.



– 0 –

Toque un mensaje para reproducirlo.

3. Las siguientes funciones están disponibles mientras usted esté revisando un mensaje de correo de voz:



- proporciona una línea de tiempo visual para el mensaje actual. Toque y arrastre esta barra para avanzar o retroceder en el mensaje a distintos puntos.
- Toque  para poner en pausa la reproducción. Toque  para reanudarla.
- Toque  o  para encender o apagar el altavoz durante la reproducción.
- Toque  para eliminar el mensaje de correo de voz actual. El mensaje será movido a la carpeta Trash (Basura).
- Toque  para llamar a la persona que dejó el mensaje de correo de voz.
- Toque  para compartir el mensaje. Seleccione un método disponible y siga las instrucciones en la pantalla.
- Toque  para responder al mensaje.
- Toque  para mover el mensaje a la carpeta SD card (tarjeta SD).
- Toque  para mover el mensaje de la carpeta Trash (Basura) a la carpeta Inbox (Bandeja de entrada).

Consejo: Más opciones pueden estar disponibles al mantener tocado un mensaje, tales como  o  para marcar el mensaje como leído o no leído, o  para vaciar la carpeta Trash (Basura).

Escuchar múltiples mensajes del correo de voz visual









Cuando termina de escuchar un mensaje de correo de voz, puede acceder fácilmente a otros mensajes de correo de voz sin tener que regresar a la pantalla de correo de voz principal.

1. Escuche el mensaje de correo de voz actual.
2. Deslice el dedo hacia la izquierda o hacia la derecha para que se muestre el mensaje siguiente o anterior. (El mensaje empieza a reproducirse automáticamente).

Puede navegar por los mensajes de correo de voz con la frecuencia que desee. Puede incluso pasar al mensaje siguiente o anterior antes de terminar de escuchar el actual.



Redactar un mensaje

Grabe un mensaje de voz y compártalo.

1. Oprima **Inicio**  y toque  > **Voicemail** (Correo de voz) > .
2. Toque  para empezar la grabación.
3. Toque  para detener la grabación.
4. Toque  para revisar el mensaje grabado.
 - Toque  > **Re-record** (Volver a grabar) para desechar el mensaje actual y empezar una nueva grabación.
5. Toque  para seleccionar un método para compartir el mensaje grabado y siga las instrucciones en la pantalla.
 - Se le pedirá que establezca **Display name** (Nombre para mostrar) si este aun no está establecido.

Configurar las configuraciones del correo de voz visual



El menú de las configuraciones del correo de voz visual le permite acceder a las configuraciones de notificaciones, fotos, saludos y más.

1. Oprima **Inicio**  y toque  > **Voicemail** (Correo de voz).
2. Oprima **Menú**  y toque **Settings** (Configuración). Desde este menú, puede:
 - Toque **Personalize voicemail** (Personalizar correo de voz) para cambiar su saludo de correo de voz para las llamadas entrantes y actualizar la contraseña. Consulte [Cambiar su saludo principal mediante el menú del correo de voz](#).

- Toque **Notifications** (Notificaciones) para determinar cómo se le notifica de nuevos correos de voz.
- Toque **Delete messages** (Eliminar mensajes) para ajustar la coordinación del tiempo para eliminar permanentemente los mensajes que están en la carpeta Trash (Basura).
- Toque **Display name** (Nombre para mostrar) para ingresar un nombre o número que se adjunta a sus correos de voz salientes como parte de una cadena de identificación. Consulte [Cambiar su saludo principal mediante el menú del correo de voz](#).
- Toque **View quick tips tutorial** (Ver el tutorial de consejos rápidos) para visualizar unos consejos rápidos para el uso del correo de voz visual.
- Toque **Help** (Ayuda) para ir a la página de ayuda de Correo de voz visual.
- Toque **Send feedback** (Enviar comentario) para enviar su comentario sobre el correo de voz visual.
- Toque **Check for update** (Revisar si hay actualización) para buscar si hay una actualización para el software del correo de voz visual.
- Toque **About Voicemail** (Acerca del correo de voz) para ver la información de compilación acerca de la aplicación del correo de voz visual actual.

Cambiar su saludo principal mediante el menú del correo de voz

Puede cambiar su saludo principal directamente mediante el sistema de Correo de voz visual. Este acceso directo le ahorra tener que navegar dentro del menú del correo de voz.

1. Oprima **Inicio**  y toque  > **Voicemail** (Correo de voz).
2. Oprima **Menú**  y toque **Settings** (Configuración) > **Personalize voicemail** (Personalizar correo de voz).
3. Toque **OK** (Aceptar) para conectar con el sistema del correo de voz. Siga las indicaciones para cambiar su saludo actual.

Editar el nombre para mostrar mediante el menú del correo de voz

Desde el menú de Correo de voz visual, puede cambiar rápidamente el nombre o número que se adjunta a sus mensajes de voz.

1. Oprima **Inicio**  y toque  > **Voicemail** (Correo de voz).

2. Oprima **Menú**  y toque **Settings** (Configuración) > **Display name** (Nombre para mostrar).
3. Toque el campo e ingrese un nombre o número de identificación (utilizada para identificarse a los destinatarios de sus mensajes de voz).
4. Toque **OK** (Aceptar) para guardar su información.

Correo de voz (Tradicional)

Además de [Correo de voz visual](#), su equipo y el servicio de Virgin Mobile siempre ofrece un servicio de correo de voz tradicional que es accesible a través de la aplicación Teléfono.



[Configurar el correo de voz](#)

[Notificación de correo de voz](#)

[Recuperar sus mensajes de correo de voz](#)

Configurar el correo de voz

Se recomienda configurar su correo de voz y su saludo personal tan pronto como active su equipo. Utilice siempre una contraseña como protección contra accesos no autorizados. Su equipo transfiere automáticamente todas las llamadas no contestadas a su correo de voz, incluso si su equipo está en uso o apagado.

1. Oprima **Inicio**  y toque .
2. Mantenga tocada  para marcar su número de correo de voz.
3. Siga las indicaciones del sistema para:
 - Crear su contraseña.
 - Grabar su nombre.
 - Grabar su saludo.

Importante: **Contraseña del correo de voz** – Es recomendado enfáticamente que cree una contraseña cuando configure su correo de voz como protección contra accesos no autorizados. Sin una contraseña, cualquiera que tenga acceso a su equipo podría acceder a los mensajes en su correo de voz.

Notificación de correo de voz

Hay varias formas con que su equipo le alerta de un nuevo mensaje de correo de voz.

- Haciendo sonar el sonido de notificación asignado.
- Haciendo vibrar el equipo.



- Mostrando  en el área de notificaciones de la barra de estado al recibir uno o más nuevos mensajes de correo de voz no leídos. La figura es el número de nuevos mensajes. Este icono significa que tiene 10 nuevos mensajes no leídos.

Nota: Su equipo acepta mensajes incluso cuando está apagado. Sin embargo, su equipo le notificará que tiene nuevos mensajes sólo cuando su equipo esté encendido y usted esté en un área de servicio.

Recuperar sus mensajes de correo de voz

Puede revisar sus mensajes directamente desde su equipo (mediante el correo de voz tradicional o Correo de voz visual) o desde cualquier otro teléfono con marcación por tonos.

Utilizar el correo de voz tradicional para acceder a sus mensajes

1. Oprima **Inicio**  y toque .
2. Mantenga tocada . Si se le solicita, ingrese su contraseña de correo de voz.
3. Siga las instrucciones de voz para escuchar y administrar sus mensajes de correo de voz.

Utilizar Correo de voz visual para acceder a sus mensajes

1. Oprima **Inicio**  y toque  > **Voicemail** (Correo de voz).
2. Toque una entrada para escuchar el mensaje.

Nota: Dependiendo de su plan, se le cobra cuando accede a su correo de voz desde su equipo móvil.

Utilizar otro teléfono para acceder a sus mensajes

1. Marque su número de teléfono móvil.
2. Cuando le contesta el correo de voz, oprima la tecla de asterisco (*) en el teléfono.
3. Ingrese su contraseña.

Opciones de llamada telefónica

La aplicación de su equipo ofrece muchas características útiles y opciones para ayudarle a aprovechar al máximo su experiencia de llamadas.

Identificador de llamadas

Llamada en espera







Llamada tripartita

Otras configuraciones de llamadas

Opciones disponibles durante una llamada

Identificador de llamadas

El identificador de llamadas le permite identificar a la persona que llama antes de atender el teléfono, visualizando el número de la llamada entrante. Si no desea que se visualice su número cuando realiza una llamada, siga estos pasos.

1. Oprima **Inicio**  y toque .
2. Toque   .
3. Ingrese un número de teléfono.
4. Toque .

Para bloquear permanentemente su número, llame al servicio al cliente de Virgin Mobile.

Llamada en espera



Cuando usted está en una llamada, la función Llamada en espera le avisa de las llamadas entrantes emitiendo pitidos. La pantalla de su equipo le informa que está entrando una llamada y muestra el número de teléfono de la persona que le llama (si el número está disponible).

Para contestar una llamada entrante mientras usted está en una llamada:

- ▶ Recorra .

Para volver a la primera llamada:

- ▶ Toque **Cambiar**.

Nota: Si no desea que le interrumpan durante ciertas llamadas, puede desactivar temporalmente la función Llamada en espera tocando    antes de realizar la llamada. La función Llamada en espera se reactivará automáticamente una vez terminada la llamada.

Llamada tripartita

Con la llamada tripartita, puede hablar con dos personas al mismo tiempo. Cuando use esta función, se cobrarán las tarifas normales de tiempo de aire para cada una de las dos llamadas.

1. En la pantalla de Teléfono, Ingrese un número y toque la tecla Hablar .
2. Una vez establecida la conexión, toque **Agregar** y marque el segundo número. (Esto pone la primera llamada en espera y marca el segundo número).



3. Cuando esté conectado con la segunda parte, toque **Combinar**.

Si una de las personas a las que llamó cuelga durante la llamada, seguirá conectado con la otra persona. Si usted inició la llamada y es el primero en colgar, las otras personas se desconectarán.

- Para finalizar la llamada tripartita, toque .

Otras configuraciones de llamadas

Marcación de Norteamérica



1. Oprima **Inicio**  y toque  para mostrar la pantalla del teléfono.
2. Oprima **Menú**  y toque **Configuración**.
3. Marque **Marcación de Norteamérica** debajo de **OTRAS CONFIGURACIONES DE LLAMADA** al realizar llamadas internacionales mientras está en los Estados Unidos o Canadá. Consulte [Realizar una llamada con marcación del código más \(+\)](#).

Modo TTY

Un TTY (es también conocido como TDD o teléfono de texto) es un equipo de telecomunicaciones que permite que las personas sordas, con problemas auditivos o con algún impedimento del habla o del lenguaje se comuniquen por teléfono.

Su equipo es compatible con ciertos equipos TTY. Consulte con el fabricante del equipo TTY para asegurarse de que es compatible con teléfonos celulares digitales. Su equipo y el equipo TTY se conectarán a través de un cable especial que se enchufa al conector para auriculares de su equipo. Si no le han suministrado este cable con el equipo TTY, comuníquese con el fabricante del equipo TTY para comprar el cable conector.

Para activar o desactivar el modo TTY:

1. Oprima **Inicio**  y toque  para mostrar la pantalla del teléfono.
2. Oprima **Menú**  y toque **Configuración**.
3. Toque **Modo TTY**.
4. Toque **TTY total**, **TTY HCO** o **TTY VCO** para activar el modo TTY.

– 0 –

Toque **TTY desactivado** para desactivar el modo TTY.

Nota: Cuando esté activado, el modo TTY puede afectar la calidad de audio de los equipos que no sean compatibles con TTY y que se encuentren conectados al conector para auriculares.

Advertencia: Llamadas de emergencia al 911





Es recomendado que los usuarios de TTY hagan llamadas de emergencia por otros medios, incluso el Servicio de Relay (Relevo) de Telecomunicaciones (TRS), celulares analógicos y comunicaciones desde teléfonos fijos. Las llamadas TTY inalámbricas al 911 se pueden corromper cuando las reciben los puntos de respuesta de seguridad pública (PSAP, por sus siglas en inglés), provocando que algunas comunicaciones sean incomprensibles. El problema encontrado parece estar relacionado con el equipo TTY o el software utilizados por los PSAP. Este asunto ha sido informado a la FCC (Comisión Federal de Comunicaciones), y la industria de comunicaciones inalámbricas y la comunidad PSAP están actualmente tratando de resolverlo.

Opciones disponibles durante una llamada

Cuando usted inicie una llamada, podrá ver las siguientes opciones que aparecen en la pantalla. Toque una opción para seleccionarla.



- **Agregar:** Toque para iniciar una llamada tripartita.
- **Finalizar:** Finalice la llamada actual.
- **Teclado/Ocultar:** Cambie la apariencia del teclado en la pantalla para ingresar números adicionales, por ejemplo, una extensión o un código de acceso.
 - Por ejemplo: Cuando usted llama al número 800 de su banco, utilice su teclado para ingresar su número de cuenta y PIN.

- **Silenciar:** Silencie el micrófono () durante una llamada activa o desilencie el micrófono ()
- **Altavoces:** Dirija el sonido del equipo a través del altavoz () o del auricular ()

Advertencia: Durante el uso del altavoz, no coloque el equipo cerca de la oreja debido a los niveles elevados de volumen.

Oprima **Menú** () durante una llamada para mostrar una lista de opciones adicionales disponibles. Toque una opción para seleccionarla.

- **Contactos:** Muestre su lista de Personas.
- **Bluetooth:** Dirija el sonido del equipo a través de un auricular Bluetooth conectado (marcado) o a través del altavoz (no marcado).

Registro de llamadas







La pestaña Llamadas de la aplicación Teléfono mantiene listas de las llamadas entrantes, salientes y perdidas recientes con un máximo de 500 entradas.

[Ver llamadas recientes](#)

[Opciones del registro de llamadas](#)

[Eliminar el registro de llamadas](#)

Ver llamadas recientes







1. Oprima **Inicio** () y toque  para mostrar la pantalla de teléfono.
2. Toque  para mostrar la lista de llamadas.
 - Puede definir con los iconos mostrados abajo si una entrada del registro de llamadas fue una llamada que contestó, realizó o perdió.
 -  = Llamada entrante
 -  = Llamada saliente
 -  = Llamada perdida

Opciones del registro de llamadas

- Para realizar una llamada desde el registro de llamadas, consulte [Realizar una llamada desde el registro de llamadas](#).





Para opciones adicionales:

1. Oprima **Inicio** () y toque  para mostrar la pantalla de teléfono.

2. Toque  para mostrar la lista de llamadas.
3. Toque el nombre para mostrar la lista de opciones.
 - Toque  para enviar un mensaje de texto.
 - Toque  para ver una entrada de Personas.
 - Toque  para agregar el número a Personas.
 - Oprima **Menú**  y toque **Eliminar del registro de llamadas** para eliminar el registro de llamadas.
 - Oprima **Menú**  y toque **Editar número antes de llamar** para editar número antes de llamar.

Eliminar el registro de llamadas

Use el menú de opción para eliminar la lista de registro de llamadas.

1. Oprima **Inicio**  y toque  para mostrar la pantalla de teléfono.
2. Toque  para mostrar la lista de llamadas.
3. Oprima **Menú**  y toque **Eliminar registro de llamadas > Aceptar**.

Configuración del equipo

Esta sección le proporciona información general sobre los elementos que puede cambiar usando los menús en **Config.** (Configuración) de su equipo.

Configuración de **CONEXIONES INALÁMBRICAS Y REDES**

Configuración de **DISPOSITIVO**

Configuración de **PERSONAL**

Configuración de **SISTEMA**

Configuración de **CONEXIONES INALÁMBRICAS Y REDES**

Este grupo de configuración le permite controlar la configuración inalámbrica y de red de su equipo, configuración de Wi-Fi, Bluetooth y más.

Wi-Fi

Bluetooth

Uso de datos

Modo avión

Redes móviles

Wi-Fi

Su equipo le permite aprovechar al máximo las zonas activas portátiles Wi-Fi para la transmisión de datos de alta velocidad a través de redes disponibles en su computadora. Para más detalles sobre las características y configuración de Wi-Fi de su equipo, consulte [Wi-Fi](#).

Bluetooth





Las capacidades de su equipo Bluetooth le permiten utilizar auriculares inalámbricos, enviar y recibir fotos y archivos y más. Para más detalles sobre la configuración de Bluetooth de su equipo, consulte [Bluetooth](#).

Uso de datos

Su equipo ofrece una función nueva de uso de datos en forma gráfica que muestra el uso actual, además de usos durante un período de tiempo específico.

Ver uso de datos por aplicaciones



Puede ver la cantidad de datos usados durante un período de tiempo específico.

1. Oprima **Inicio**  > **Menú**  y toque **Configuración del sistema** > **Uso de datos**.
2. Confirme si **Datos móviles** está ajustado en activar .
3. Toque  en **Ciclo de uso de datos** para cambiar el período de tiempo para el cual el gráfico mostrará el uso de datos.
4. Arrastre la parte inferior de la línea blanca para establecer el corto período de tiempo deseado para ver el uso de datos dentro de ese ciclo.
 - Aparecerá la cantidad de uso justo debajo del gráfico.

Establecer límite de uso de datos



También puede establecer el límite de datos móviles en caso de que no tenga un plan de datos ilimitado, el cual corta los datos si se llega al valor de umbral especificado.

Advertencia: Su teléfono mide el uso de datos que se muestra en pantalla. Es posible que el cálculo de uso de datos indicado por su proveedor difiera, y el uso que supere los límites del plan de datos de su proveedor puede generar reducción de velocidad de datos. El establecimiento de límite de uso de datos en este menú no garantiza que no genere reducción adicional de velocidad de datos. Visite virginmobileusa.com para obtener detalles.

1. Oprima **Inicio**  > **Menú**  y toque **Configuración del sistema** > **Uso de datos**.
2. Toque **Establecer límite datos móviles** para marcar. Aparece un cuadro de diálogo que describe el límite que usted está estableciendo. Lea el mensaje y toque **Aceptar**.
3. Arrastre el lado derecho de la línea roja en la parte superior del gráfico hasta el límite que desea establecer.
 - Cuando el uso de datos alcance ese límite, los datos móviles se desactivarán automáticamente.
4. Arrastre el lado derecho de la línea naranja debajo de la línea roja hasta el nivel en el que desea recibir una advertencia.
 - Cuando el uso de datos alcanza el nivel establecido con la línea naranja, verá el mensaje.

Restringir el uso de datos por aplicación

Puede restringir el uso de datos de referencia.

1. Oprima **Inicio**  > **Menú**  y toque **Configuración del sistema** > **Uso de datos**.
2. Oprima **Menú**  > **Restricción de datos de referencia** para marcar.
3. Lea el mensaje y toque **Aceptar**.

Consejo: Puede ver el uso de Wi-Fi. Oprima **Menú**  > **Mostrar el uso de Wi-Fi** para marcar.



Modo avión

El modo avión le permite usar muchas de las aplicaciones de su equipo, tales como Galería, Cámara y Play Music, cuando está en un avión o en cualquier otra área donde está prohibido realizar o recibir llamadas o datos. Cuando su equipo está en el modo avión, éste no puede enviar o recibir ninguna llamada o tener acceso a información en Internet.

Para activar o desactivar rápidamente el modo avión:

- Mantenga oprimido el botón de **encendido** y luego toque **Modo avión** abajo de las opciones de teléfono. Mientras que el modo de avión está activado, la barra de estado mostrará .

Para activar o desactivar el modo avión en el menú Configuración:



1. Oprima **Inicio**  > **Menú**  y toque **Configuración del sistema** > **Más...** debajo de **CONEXIONES INALÁMBRICAS Y REDES**.
2. Toque la casilla de verificación **Modo de avión**. Mientras que el modo de avión está activado, la barra de estado mostrará .

Redes móviles

El menú de redes móviles le permite disfrutar de la conexión de datos.



Activar el acceso a datos

Active el acceso a datos para disfrutar de la conexión de datos.

1. Oprima **Inicio**  > **Menú**  y toque **Configuración del sistema** > **Más...** debajo de **CONEXIONES INALÁMBRICAS Y REDES**.
2. Toque **Redes móviles** y confirme que la casilla de verificación **Usar paquete de datos** esté marcada.

Optimizador de conexiones

Su equipo puede ser configurado para seleccionar la mejor red móvil automáticamente.

1. Oprima **Inicio**  > **Menú**  y toque **Configuración del sistema** > **Más...** debajo de **CONEXIONES INALÁMBRICAS Y REDES**.
2. Toque **Redes móviles** > **Optimizador de conexiones**.
3. Siga las instrucciones en la pantalla.

Configuración de *DISPOSITIVO*

El menú de configuración de *DISPOSITIVO* le permite controlar la función del equipo.

[Sonido](#)

[Pantalla](#)

[Espacio de almacenamiento](#)

[Batería](#)

[Conexión PC](#)



[Aplicaciones](#)

Sonido

Use las siguientes configuraciones para las características tales como el modo silencioso, vibrar y el volumen total del equipo.

Volumen



Ajuste la configuración de volumen del equipo para que convenga a sus necesidades y ambiente.



1. Oprima **Inicio**  > **Menú**  y toque **Configuración del sistema** > **Sonido** > **Volumen**.
2. Arrastre la barra deslizante en la pantalla para ajustar el nivel de **Música, video, juegos y otros medios, Tono de llamada y notificaciones** o **Alarmas**.
3. Toque **Aceptar**.

Consejo: Puede ajustar el volumen del timbre en el modo de espera (o el volumen del audífono durante una llamada) usando el botón de volumen en el lado izquierdo de su equipo.

Modo silencioso



La opción Modo silencioso del equipo le permite silenciar todos los sonidos (excepto para los sonidos de medios y alarma).

1. Oprima **Inicio**  > **Menú**  y toque **Configuración del sistema** > **Sonido** > **Modo silencioso**.
2. Seleccione su opción.
 - **Desactivado** para desactivar el modo silencioso.
 - **Vibrar** para silenciar todos los sonidos excepto la función vibrar. Puede seleccionar el tipo de vibración. Consulte [Tipo de vibración](#).
 - **Silenciar** para silenciar todos los sonidos.

Consejo: Oprima el botón de volumen abajo en el modo de espera hasta que ve  o  en la pantalla.

Tono de llamada del teléfono



Puede seleccionar y asignar tonos de llamada para las llamadas entrantes.

1. Oprima **Inicio**  > **Menú**  y toque **Configuración del sistema** > **Sonido** > **Tono de llamada**.
2. Toque un tono de llamada desde la lista disponible. Se reproduce el tono de llamada brevemente cuando esté seleccionado.
3. Toque **Aceptar** para asignar un tono de llamada.

Consejo: Puede asignar tonos de llamada individuales a las entradas de Personas. Consulte [Asignar un tono de llamada a una entrada de Personas](#).

Tipo de vibración

Puede seleccionar el tipo de vibración.

1. Oprima **Inicio**  > **Menú**  y toque **Configuración del sistema** > **Sonido** > **Tipo de vibración**.
2. Toque un tipo de vibración desde la lista disponible. El equipo vibra brevemente cuando esté seleccionado.
3. Toque **Aceptar** para asignar un tipo de vibración.

Notificación predeterminada

Use los menús de la configuración para asignar tonos de llamada específicos para las notificaciones.

1. Oprima **Inicio**  > **Menú**  y toque **Configuración del sistema** > **Sonido** > **Notificación predeterminada**.



2. Toque un sonido de notificación desde la lista disponible. El sonido se reproduce brevemente cuando esté seleccionado.
3. Toque **Aceptar** para asignar un sonido de notificación.

Vibrar y sonar

Marque esta opción para que su equipo suene y vibre al mismo tiempo.

Alertas persistentes

Este menú le permite configurar alertas, tales como pitar, vibrar o parpadear la luz LED para las notificaciones.

1. Oprima **Inicio**  > **Menú**  y toque **Configuración del sistema** > **Sonido** > **Alertas persistentes**.
2. Marque uno de los siguientes:
 - **Tono audible** para que suene cuando la notificación se encuentra en la barra de notificación.
 - **Vibrar** para que vibre cuando la notificación se encuentra en la barra de notificación.
 - **Parpadear la luz LED** para que parpadee el indicador LED cuando la notificación se encuentra en la barra de notificación.

SISTEMA

El menú de configuración de SISTEMA le permite seleccionar si quiere oír los tonos al tocar los números en el teclado del teléfono, seleccionar las opciones en la pantalla y más.



- **Tonos táctiles del teclado de marcado:** Marque para reproducir tonos mientras usa el teclado del teléfono.
- **Tonos táctiles:** Marque para reproducir sonidos cuando hace cualquier selección en la pantalla.
- **Sonido de bloqueo de pantalla:** Marque para reproducir sonidos cuando bloquea o desbloquea la pantalla.
- **Vibrar al tocarlo:** Marque para vibrar cuando oprima teclas y en algunas interacciones de interfaz de usuario.
- **Compatibilidad con audífonos:** Marque para utilizar su dispositivo auditivo eficazmente.

Pantalla

Ajustar la configuración de su equipo de pantalla no sólo le ayuda a ver lo que desea, también puede ayudar a aumentar la vida de la batería.

Brillo

Ajuste el brillo de la pantalla para que convenga a su entorno.

1. Oprima **Inicio**  > **Menú**  y toque **Configuración del sistema** > **Pantalla** > **Brillo**.
2. Arrastre la barra deslizante de Brillo hacia la izquierda o la derecha para ajustar el contraste de la pantalla.



– 0 –

Marque **Brillo automático** para que se ajuste automáticamente el brillo empleando el sensor de luz.

3. Toque **Aceptar**.

Fondo de pantalla



Seleccione el fondo de pantalla usando este menú.

1. Oprima **Inicio**  > **Menú**  y toque **Configuración del sistema** > **Pantalla** > **Fondo de pantalla**.
2. Seleccione el fondo de pantalla que desea visualizar en la pantalla. Consulte [Cambiar el fondo de pantalla](#).

Rotar automáticamente la pantalla



Su equipo puede cambiar automáticamente la orientación de algunos contenidos en la pantalla. Con esta función, puede visualizar la pantalla en orientación vertical u horizontal al girar el equipo hacia un lado. De forma predeterminada, la pantalla rota automáticamente al girar el equipo.

Para desactivar la función de rotar automáticamente:

1. Oprima **Inicio**  > **Menú**  y toque **Configuración del sistema** > **Pantalla**.
2. Toque **Rotar automáticamente la pantalla** para quitar la marca de la casilla de verificación.



Suspender

Seleccione el tiempo de retraso antes de que la pantalla se apague automáticamente.

1. Oprima **Inicio**  > **Menú**  y toque **Configuración del sistema** > **Pantalla** > **Suspender**.
2. Toque un tiempo de retraso para seleccionarlo.

Tamaño de letra

Elija el tamaño de letra de la pantalla a su gusto.



1. Oprima **Inicio**  > **Menú**  y toque **Configuración del sistema > Pantalla > Tamaño de fuente**.
2. Toque el tamaño de letra que desea.

MagniFont

Puede usar el tamaño MagniFont que es el tamaño de letra más grande de todos los tamaños en su equipo. Para usar este tamaño, debe activar el modo de MagniFont primero.

1. Desde cualquier pantalla, deslice la barra de estado hacia abajo para mostrar el panel de notificaciones y luego toque **Modo de MagniFont**. (Desde la próxima vez después de haber activado este modo, puede acceder a esta aplicación con el procedimiento abajo descrito).



– o –

Oprima **Inicio**  y toque  > **MagniFont**.

2. Toque el botón **MagniFont** para activar el modo de MagniFont.
 - Para desactivar el modo de MagniFont, toque el botón de nuevo, toque el tamaño de letra que desea entre las opciones de **Tamaño de fuente** y luego toque **Aceptar**.

Luz de fondo de tecla

Seleccione el tiempo de retraso antes de que la luz de fondo de la tecla se apague automáticamente.

1. Oprima **Inicio**  > **Menú**  y toque **Configuración del sistema > Pantalla > Luz de fondo de tecla**.
2. Toque un tiempo de retraso para seleccionarlo.

Seguridad de proximidad de pantalla

Ajuste en la distancia entre su equipo y la cara que hace que el sensor de proximidad del equipo reaccione.

Nota: Si desactiva el sensor de proximidad, esto impide que se produzcan pulsaciones accidentales de teclas durante una llamada.

1. Oprima **Inicio**  > **Menú**  y toque **Configuración del sistema > Pantalla > Seguridad de proximidad de pantalla**.



2. Arrastre el control deslizante hacia la izquierda o hacia la derecha para ajustar la distancia entre su equipo y la cara y luego toque **Aceptar**.

Espacio de almacenamiento

El menú de configuración de Espacio de almacenamiento le permite ver el espacio disponible del almacenamiento interno, el teléfono y la tarjeta microSD en su equipo y también proporciona opciones para almacenamientos en teléfono y tarjeta microSD.



Almacenamiento principal

Puede seleccionar su almacenamiento principal.

1. Oprima **Inicio**  > **Menú**  y toque **Configuración del sistema** > **Espacio de almacenamiento**.
2. Toque **Seleccionar Almacenamiento Principal**.
3. Toque **Teléfono** o **Tarjeta SD** y luego toque **Aceptar**.



Batería

El menú de la batería le permite ver el estado actual de la batería y las aplicaciones que han sido utilizadas por la batería.

1. Oprima **Inicio**  > **Menú**  y toque **Configuración del sistema** > **Batería**.
2. Toque “... en la batería” para ver detalles del historial del uso de la batería.

Conexión PC

Configure el modo de conexión predeterminado cuando conecta al puerto USB de una computadora.



1. Oprima **Inicio**  > **Menú**  y toque **Configuración del sistema** > **Conexión PC**.
2. Toque **Tipo de conexión predeterminado** y seleccione una de las siguientes opciones.
 - **Sólo Cargar:** Permite a su PC sólo cargar el equipo.
 - **Almacenamiento masivo:** Permite a su equipo funcionar como un disco extraíble cuando se conecta al puerto USB de una computadora.
 - Cuando una tarjeta microSD está insertada, se la reconoce también como un disco extraíble separado del equipo.
 - **Transferencia Multimedia:** Permite a su equipo compartir la conexión de Internet cuando se conecta al puerto USB de una computadora.

3. Marque la casilla de verificación **Preguntarme** si desea mostrar la pantalla de selección cada vez que conecta su equipo a una computadora.

Si ha seleccionado **Preguntarme**, la pantalla de selección aparece cada vez que conecta su equipo a una computadora. Si quiere que esta opción esté configurada de forma predeterminada, marque **Recuerda esta opción > Hecho** en la pantalla de selección.

Aplicaciones

Este menú le permite ver las aplicaciones en su equipo.

1. Oprima **Inicio**  > **Menú**  y toque **Configuración del sistema > Aplicaciones**.
2. Toque una de las siguientes pestañas para seleccionar las aplicaciones que se muestran.
 - **DESCARGADO**: Seleccione para visualizar aplicaciones descargadas. También puede ver el estado de almacenamiento en el equipo en la parte inferior de la pantalla.
 - **EN TARJETA SD**: Seleccione para visualizar aplicaciones almacenadas en el almacenamiento interno y la tarjeta microSD. También puede ver el estado de almacenamiento en su tarjeta SD en la parte inferior de la pantalla.
 - **EN EJECUCIÓN**: Seleccione para visualizar aplicaciones que se estén ejecutando actualmente. También puede ver el estado de RAM en el equipo en la parte inferior de la pantalla. Toque **MOSTRAR PROCESOS ALMACENADOS EN LA MEMORIA CACHÉ** para ver el proceso almacenado de la aplicación.
 - **TODOS**: Seleccione para visualizar todas las aplicaciones almacenadas en su equipo y la tarjeta SD instalada.

Configuración de PERSONAL

El menú de configuración de PERSONAL le permite administrar las configuraciones personales de su equipo.

[Cuentas y sincronización](#)

[Servicios de ubicación](#)

[Seguridad](#)

[Teclado e idioma](#)

[Hacer una copia de seguridad y restablecer](#)

Cuentas y sincronización



El menú de configuración de Cuentas y sincronización le permite agregar y administrar sus cuentas y sincronizar el calendario o las entradas de Personas en su equipo. Consulte [Configuración de sincronización general](#).

Servicios de ubicación

Su equipo está equipado con la función de ubicación, la cual puede ser utilizada en la conexión con los servicios basados en ubicación. El menú de Servicios de ubicación permite a la red detectar su posición. Al desactivar el menú de Servicios de ubicación, se oculta su ubicación de todos excepto del **911**.



Servicio ubicación de Google

Este servicio utiliza Wi-Fi y/o redes de celulares para detectar su ubicación.

1. Oprima **Inicio**  > **Menú**  y toque **Configuración del sistema** > **Servicios de ubicación**.
2. Toque **Servicio ubicación de Google**. (Una marca de verificación indica que esta función está activada).
3. Lea el aviso y toque **Acepto**.



Satélites de GPS

Este servicio utiliza el GPS disponible para localizar exactamente su ubicación dentro ciertas aplicaciones, como Google Maps™.

1. Oprima **Inicio**  > **Menú**  y toque **Configuración del sistema** > **Servicios de ubicación**.
2. Toque **Satélites de GPS**. (Una marca de verificación indica que esta función está activada).

Localización y búsqueda de Google

Este servicio permite que Google utilice su ubicación para aumentar los resultados de búsqueda y otros servicios.

1. Oprima **Inicio**  > **Menú**  y toque **Configuración del sistema** > **Servicios de ubicación**.
2. Toque **Localización y búsqueda de Google**. (Una marca de verificación indica que esta función está activada).
3. Lea el aviso y toque **Acepto**.

Seguridad

Los menús de configuración de Seguridad le permiten establecer la seguridad del equipo, códigos de bloqueo, las contraseñas, configuración del administrador y más.



Bloqueo de pantalla

Puede elegir la forma cómo actúa su equipo al encender la pantalla de su equipo. De manera predeterminada, debe recorrer el botón de bloqueo en la pantalla. Consulte [Encender la pantalla y desbloquearla](#).

Puede aumentar la seguridad de su equipo dibujando un patrón de desbloqueo correcto en la pantalla, ingresando una contraseña o PIN correcto para desbloquear las teclas de control, los botones y la pantalla táctil del equipo.

Después de cinco intentos fallidos por ingresar el patrón, PIN o contraseña correcto, tendrá que esperar 30 segundos antes de volver a intentarlo.

Utilizar un patrón:

1. Oprima **Inicio**  > **Menú**  y toque **Configuración del sistema** > **Seguridad** > **Bloqueo de pantalla**.
2. Toque **Patrón**.

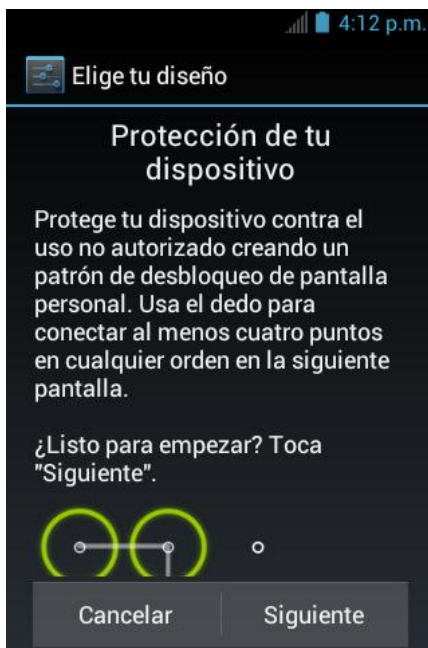



3. Lea la información en la pantalla, estudie el patrón de ejemplo en la pantalla y toque **Siguiente**.
4. Dibuje el patrón de desbloqueo de pantalla conectando al menos cuatro puntos en dirección vertical, horizontal o diagonal. Levante el dedo de la pantalla cuando termine.



5. El equipo registra el patrón. Toque **Continuar**.
6. Cuando se le indique, dibuje el patrón de desbloqueo de la pantalla otra vez y luego toque **Confirmar**.

Nota: Quite la marca de la casilla de verificación **Utilizar un patrón visible** si no desea que el equipo le muestre el patrón de desbloqueo en la pantalla al desbloquearla.

Utilizar un PIN:

1. Oprima **Inicio**  > **Menú**  y toque **Configuración del sistema** > **Seguridad** > **Bloqueo de pantalla**.
2. Toque **PIN**.
3. Ingrese un PIN y toque **Continuar**.
4. Ingrese su PIN otra vez y toque **Aceptar** para confirmarlo.

Utilizar una contraseña:

1. Oprima **Inicio**  > **Menú**  y toque **Configuración del sistema** > **Seguridad** > **Bloqueo de pantalla**.
2. Toque **Contraseña**.
3. Ingrese una contraseña y toque **Continuar**.
4. Ingrese su contraseña otra vez y toque **Aceptar** para confirmarla.



Nota: Marque la casilla de verificación **Vibrar al tacto** si desea que el equipo vibre al dibujar el patrón o al ingresar el PIN.

Nota: Toque **Bloquear automáticamente** para seleccionar el tiempo de duración antes de que se active la función bloqueo de pantalla.

Nota: Marque la casilla de verificación **Bloquear al encender** si desea que la función de bloqueo de pantalla active al presionar el botón de **encendido**.

Nota: Toque **Datos de propietario** para ingresar la información que se muestra en la pantalla de bloqueo.

Cambiar o desactivar el bloqueo de pantalla:

1. Oprima **Inicio**  > **Menú**  y toque **Configuración del sistema** > **Seguridad** > **Bloqueo de pantalla**.
2. Extraiga el patrón de desbloqueo de pantalla o ingrese el PIN o la contraseña y toque **Siguiente**.

3. Toque **Ninguna** para desactivar la seguridad de desbloqueo de pantalla. Toque **Inhabilitar seguridad** para volver al patrón de bloqueo predeterminado.

Cifrar datos



Puede cifrar su equipo y la tarjeta SD instalada en su equipo.

Advertencia: Para descifrar su equipo, necesita restablecer su equipo a la configuración original de fábrica, que borra todos los datos de almacenamiento de aplicación del equipo.

Advertencia: Para descifrar su tarjeta SD, necesita formatear la tarjeta, que elimina de forma permanente todos los archivos almacenados en la tarjeta.

Nota: Cargue su batería suficiente y conecte el equipo a una toma de corriente.

Nota: No puede usar otras funciones incluso realizar o recibir llamadas telefónicas durante el proceso de cifrado.



1. Oprima **Inicio**  > **Menú**  y toque **Configuración del sistema** > **Seguridad** > **Encriptar datos**.
2. Seleccione una de las siguientes opciones.
 - **Teléfono y Tarjeta SD** para cifrar su equipo y la tarjeta SD instalada en su equipo.
 - **Teléfono** para cifrar sólo su equipo.
 - **Tarjeta SD** para cifrar sólo la tarjeta SD instalada.
3. Lea el mensaje y toque **Siguiente**.
4. Si usa el bloqueo de seguridad con un PIN o una contraseña, ingréselo y toque **Siguiente**.
5. Lea el mensaje y toque **Encriptar**.

Advertencia: No retire la tarjeta SD mientras hace el cifrado de la tarjeta SD, de otra forma perderá algunos o todos sus datos.

Advertencia: Si interrumpe el proceso de cifrado, perderá algunos o todos sus datos.



Contraseñas

Puede ocultar su contraseña o número PIN mientras los escribe.

1. Oprima **Inicio**  > **Menú**  y toque **Configuración del sistema** > **Seguridad**.
2. Quite la marca de la casilla de verificación **Mostrar las contraseñas**.



Administración del equipo

Puede desactivar la autoridad para ser administrador del equipo en ciertas aplicaciones. Si está desactivada, la cuenta que usted agregó típicamente perderá algunas funciones en sus aplicaciones, como la habilidad para sincronizar correos electrónicos nuevos o eventos del calendario con su equipo.

1. Oprima **Inicio**  > **Menú**  y toque **Configuración del sistema** > **Seguridad** > **Administradores del dispositivo**.
2. Toque la aplicación en la cual desea desactivar la autoridad para ser administrador del equipo.



Fuentes desconocidas

Siga los pasos siguientes para instalar aplicaciones fuera de Google Play.

1. Oprima **Inicio**  > **Menú**  y toque **Configuración del sistema** > **Seguridad**.
2. Toque **Fuentes desconocidas** > **Aceptar**. (Una marca de verificación indica que esta función está activada).

Almacenamiento de credenciales



Puede ver las credenciales de confianza en el sistema de su equipo.

1. Oprima **Inicio**  > **Menú**  y toque **Configuración del sistema** > **Seguridad** > **Credenciales de confianza**.
2. Toque un elemento para leer la información.

Puede instalar certificados cifrados desde la tarjeta SD.

1. Oprima **Inicio**  > **Menú**  y toque **Configuración del sistema** > **Seguridad** > **Instalar desde la tarjeta SD**.
2. Toque un certificado disponible.
3. Siga las instrucciones en la pantalla.

Puede eliminar todos los certificados en su equipo.

1. Oprima **Inicio**  > **Menú**  y toque **Configuración del sistema** > **Seguridad** > **Eliminar credenciales**.
2. Toque **Aceptar**.

Teclado e idioma

La configuración de Teclado e idioma de su equipo le permite seleccionar un idioma para las pantallas y los menús del equipo, así como administrar un diccionario de usuario personal. La configuración del teclado le permite seleccionar un método de entrada preferido, la configuración de control del teclado y más. Para más detalles, consulte [Ingresar texto](#).



Este menú también ofrece la configuración cuando se usa la función de voz. Consulte [Configuración de texto a voz](#) y [Búsqueda por voz](#).

Hacer una copia de seguridad y restablecer

Este menú le ayuda a realizar copias de seguridad y restablecer sus datos.



Hacer una copia de seguridad de mis datos

Puede hacer una copia de seguridad de su configuración en un servidor de Google.

1. Oprima **Inicio**  > **Menú**  y toque **Configuración del sistema** > **Copia de seguridad y restablecer**.
2. Toque **Hacer una copia de seguridad de mis datos**. (Una marca de verificación indica que esta función está activada).

Restaurar automáticamente

Marque esta opción para restaurar las configuraciones y los otros datos cuando instala una aplicación.



1. Oprima **Inicio**  > **Menú**  y toque **Configuración del sistema** > **Copia de seguridad y restablecer**.
2. Toque **Restaurar automáticamente**. (Una marca de verificación indica que esta función está activada).

Restablecer valores de fábrica

El menú de Copia de seguridad y restablecer de su equipo incluye la opción **Restablecer valores de fábrica**. Esta opción le permite restablecer el equipo a la configuración original de fábrica, lo que borra todos los datos del almacenamiento de aplicaciones del equipo, incluso las siguientes opciones.

- Su cuenta de Google
- Todas otras cuentas de correo electrónico y de redes sociales
- Los datos y la configuración del sistema y de aplicación
- Las aplicaciones descargadas

Para restablecer su equipo:

1. Oprima **Inicio**  > **Menú**  y toque **Configuración del sistema** > **Copia de seguridad y restablecer** > **Restablecer valores de fábrica**. Lea la información de Restablecer valores de fábrica.
2. Toque **Restablecer dispositivo**.
3. Toque **Eliminar todo**. El equipo se apagará y restablecerá a sí mismo. Este proceso podría tomar hasta 10 minutos.

Configuración de SISTEMA

El menú de configuración de SISTEMA le permite administrar la configuración del sistema de su equipo.

[Fecha y hora](#)

[Accesibilidad](#)

[Opciones del desarrollador](#)



[Activar este dispositivo](#)

[Acerca del dispositivo](#)

[Actualización del sistema](#)

Fecha y hora

Su equipo obtiene la información de la fecha y la hora usando la fecha, hora y zona horaria proporcionadas por la red. Estos valores se pueden cambiar manualmente.

1. Oprima **Inicio**  > **Menú**  y toque **Configuración del sistema** > **Fecha y hora**.
2. Quite la marca de la casilla de verificación **Fecha y hora automáticas**, si es necesario.
3. Quite la marca de la casilla de verificación **Zona horaria automática**, si es necesario.
4. Toque **Establecer fecha** para ajustar la fecha, mes y año tocando ▲ o ▼, o deslizando cada elemento verticalmente. Cuando haya terminado, toque **Establecer**.
5. Toque **Establecer la hora** para ajustar la hora, minutos y a.m. o p.m. tocando ▲ o ▼, o deslizando cada elemento verticalmente. Cuando haya terminado, toque **Establecer**.
6. Toque **Seleccionar zona horaria** y luego seleccione una zona horaria desde la lista en la pantalla. Desplácese hacia abajo de la lista para ver las zonas horarias adicionales.

7. Toque **Usar formato de 24 hs** para alternar entre el formato de 12 horas y 24 horas.
8. Toque **Formato de fecha** para seleccionar cómo visualizar la información de fecha en su equipo.



Accesibilidad

Puede descargar las aplicaciones relacionadas a la accesibilidad o configurar el ajuste de la accesibilidad de su equipo.

Nota: También puede activar la configuración de TTY (teletipo, también conocido como TDD o teléfono de texto). Consulte **Modo TTY** en la sección de [Otras configuraciones de llamadas](#).

SERVICIOS

Este menú le proporciona la lista de aplicaciones relacionadas con la accesibilidad. Toque la aplicación y configure sus ajustes.

1. Oprima **Inicio**  > **Menú**  y toque **Configuración del sistema** > **Accesibilidad**.
2. Toque una aplicación para configurar su configuración.



TalkBack

TalkBack es una aplicación para ayudar a los usuarios ciegos y con baja visión utilizar sus dispositivos más fácilmente. Esta aplicación agrega en el equipo los servicios de funcionalidad oral, sonora y vibración.

1. Oprima **Inicio**  > **Menú**  y toque **Configuración del sistema** > **Accesibilidad**.
2. Toque **TalkBack**.
3. Si **No** aparece a la derecha de **TalkBack**, tóquelo para activar **TalkBack**.
4. Lea el mensaje y toque **Aceptar**. Aparecerá **Sí**.
5. Toque **CONFIGURACIÓN** y configure la configuración de TalkBack.

SISTEMA

Este menú configura la configuración de accesibilidad del sistema en su equipo.



1. Oprima **Inicio**  > **Menú**  y toque **Configuración del sistema** > **Accesibilidad**.
2. Configure los siguientes ajustes del sistema de accesibilidad.
 - **Texto grande** para usar fuentes de gran tamaño en la pantalla.

- **El botón de activado finaliza la llamada.** para usar el botón de **encendido** para finalizar una llamada.
- **Rotar automáticamente la pantalla** para cambiar automáticamente la orientación de algunos contenidos en la pantalla al girar el equipo hacia un lado.
- **Decir contraseñas** para permitir que su equipo diga la contraseña ingresada.
- **Exploración táctil** para permitir que su equipo hable o escriba las descripciones de qué está debajo de su dedo (cuando TalkBack está activado).
- **Retraso entre tocar y mantener presionado** para establecer el tiempo de retraso cuando la pantalla táctil reconoce la operación de tocar y mantener oprimido.
- **Instalar sec. de comandos web** para instalar secuencias de comandos web que hacen que el contenido web sea más accesible.

Opciones del desarrollador

Estos menús son específicos para desarrollo de aplicaciones. A menos que tenga una razón específica para cambiar cualquiera de estas configuraciones, debe dejarlas con las configuraciones predeterminadas.

Activar este dispositivo

1. Oprima **Inicio**  > **Menú**  y toque **Configuración del sistema** > **Activar este dispositivo**.
2. Siga las instrucciones en la pantalla.

Acerca del dispositivo



El menú de Acerca del dispositivo le permite acceder a la información del equipo importantes incluso su número de teléfono y ver la información legal.

Actualización del sistema

De vez en cuando, las actualizaciones pueden estar disponibles para su equipo. Puede descargar y aplicar actualizaciones a través del menú de actualización del sistema.



Actualizar PRL

Esta opción le permite descargar y actualizar PRL (lista de roaming preferida) automáticamente.

1. Oprima **Inicio**  > **Menú**  y toque **Configuración del sistema** > **Actualiz. del sistema** > **Actualizar PRL**.
2. Siga las instrucciones en la pantalla.

Actualizar perfil

Esta opción le permite actualizar automáticamente su información de perfil de usuario en línea. Si elige cambiar su nombre de usuario y seleccionar uno nuevo en línea, debe actualizar el nombre de usuario en su equipo.

1. Oprima **Inicio**  > **Menú**  y toque **Configuración del sistema** > **Actualiz. del sistema** > **Actualizar perfil**.
2. Siga las instrucciones en la pantalla.

Nota: Si le parece que sus servicios de datos o sincronización de cuenta no están disponibles inesperadamente, use esta función para volver a conectar con la red.



Actualizar firmware

Esta opción le permite actualizar el paquete de firmware en su equipo mediante una conexión vía ondas aéreas.

Antes de actualizar su firmware:



El proceso de actualización del firmware de su equipo puede borrar todos los datos del usuario de su equipo. Asegúrese de hacer una copia de seguridad de toda la información crítica antes de actualizar el firmware de su equipo.

Para hacer una copia de seguridad de la información de su cuenta:



1. Oprima **Inicio**  > **Menú**  y toque **Configuración del sistema** > **Cuentas y sincronización**.
2. Toque la cuenta que contiene los datos de los que desea hacer una copia de seguridad ahora.
3. Oprima **Menú**  y toque **Sincronizar ahora**.

Nota: Como una precaución adicional, para proteger los datos en su tarjeta microSD, retírela de su equipo antes de iniciar el proceso de actualización.

Actualizar el firmware de su equipo:

1. Oprima **Inicio**  > **Menú**  y toque **Configuración del sistema** > **Actualiz. del sistema**.
2. Toque **Actualizar firmware**. (Su equipo descargará e instalará automáticamente cualquier actualización disponible. Es posible que tenga que apagar y encender de nuevo su equipo para dar por terminada la actualización del software).

Confirmar el firmware actual de su equipo:



1. Oprima **Inicio**  > **Menú**  y toque **Configuración del sistema** > **Acerca del dispositivo**.
2. Desplácese hasta la parte inferior de la página para el número de versión.

Actualizar software Kyocera

Esta opción le provee el último sistema operativo (SO) Android y el software de dispositivo en su equipo mediante una conexión vía ondas aéreas.



Nota: Antes de actualizar el software Kyocera, asegúrese de hacer una copia de su información. Consulte [Antes de actualizar su firmware](#).

Actualizar software Kyocera:

1. Oprima **Inicio**  > **Menú**  y toque **Configuración del sistema** > **Actualiz. del sistema** > **Actualizar software Kyocera**.
2. Siga las instrucciones en la pantalla. (Su equipo descargará e instalará automáticamente cualquier actualización disponible. Es posible que tenga que apagar y encender de nuevo su equipo para dar por terminada la actualización del software).
3. Confirme la versión del firmware actual. Consulte [Confirmar el firmware actual de su equipo](#).

Volver a instalar la aplicación de Google:

Sus compras de aplicaciones de Google™ se cargan en forma remota y se pueden volver a instalar después de aplicarse la actualización.

1. Conéctese a su cuenta de Google mediante el equipo.
2. Oprima **Inicio**  y toque  > **Play Store**.
3. Oprima **Menú**  y toque **Mis aplicaciones**.
4. Desplácese por la lista de aplicaciones de Google descargadas anteriormente y elija la que desea volver a instalar.
5. Siga las instrucciones en la pantalla.

Personas

La aplicación Personas le permite almacenar y administrar los contactos de una variedad de fuentes, incluso los contactos que ingrese y guarde directamente en su equipo, así como contactos que tenga sincronizados con su cuenta de Google o programas de correo electrónico compatibles.

[Comenzar con Personas](#)

[Agregar una nueva entrada de Personas](#)

[Guardar un número de teléfono](#)

[Editar una entrada de Personas](#)

[Seleccionar la lista de Personas](#)

[Personalizar la lista de Personas](#)

[Sincronizar las entradas de Personas](#)

[Mostrar opciones](#)

[Compartir una entrada de Personas](#)

Comenzar con Personas



Antes de usar Personas, es mejor aprender algunas cosas básicas.

[Acceder a Personas](#)

[Opciones de la lista de Personas](#)

Acceder a Personas

Siga los siguientes pasos para acceder a Personas.

- ▶ Oprima **Inicio**  y toque  > **Personas**.

Hay cuatro pestañas en Personas:

 **Grupos** para mostrar el Grupo de entradas.

 **Todo** para mostrar todas las entradas.

 **Favorito** para mostrar sus entradas favoritas.

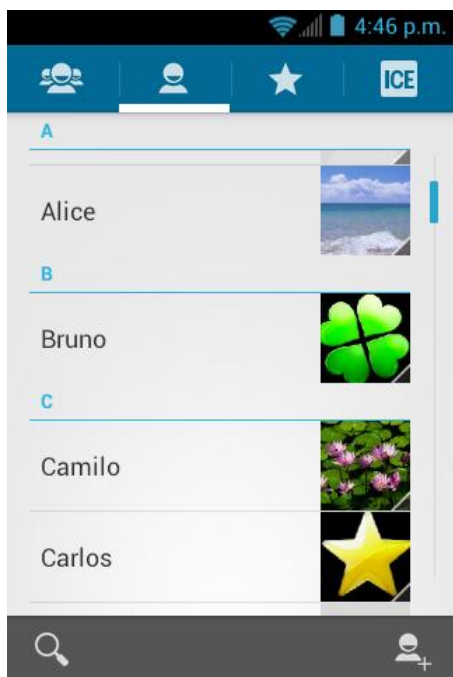

 ICE para mostrar su entrada de ICE (en caso de emergencia).



Desplácese por la lista para ver todas sus entradas. Para ver una entrada específica, desplácese hasta ella y tóquela.

Opciones de la lista de Personas

Puede administrar sus entradas desde la lista de Personas.



- Toque  para agregar una entrada. Consulte [Agregar una nueva entrada de Personas](#).
- Toque  para buscar una entrada.

También puede oprimir **Menú**  para mostrar las opciones de la lista de Personas.

- **Contactos para mostrar:** Selecciona la lista de Personas a mostrar. Consulte [Seleccionar la lista de Personas](#).
- **Importar/Exportar:** Importa o exporta entradas de o a la tarjeta microSD.
- **Cuentas:** Abre la pantalla de configuración de Cuentas y sincronización. Consulte [Cuentas y sincronización](#).
- **Configuración:** Abre la pantalla de Opciones de visualización. Consulte [Mostrar opciones](#).

Agregar una nueva entrada de Personas

Ingrese detalles tales como nombre, números de teléfono, direcciones de correo electrónico, direcciones de mensajería y más.

1. Oprima **Inicio**  y toque  > **Personas**.
2. Si esta es la primera vez que abre la aplicación Personas, seleccione dónde desea guardar una nueva entrada.
 - **Existente** para guardar una nueva entrada en su cuenta de Google existente.
 - **Nueva** para guardar una nueva entrada en su nueva cuenta de Google.
 - **Ahora no** para guardar una nueva entrada solamente en su equipo.
3. Toque .
 - Se le pedirá que seleccione un tipo de entrada.
 - Seleccione su cuenta de **Google**.
 - Seleccione **Agregar una cuenta** para guardar una entrada en su nueva cuenta. Seleccione **Google** o **Corporativo**.
 - Estos se sincronizarán automáticamente con su cuenta de Google en línea.
4. Use el teclado para ingresar toda la información que desee.

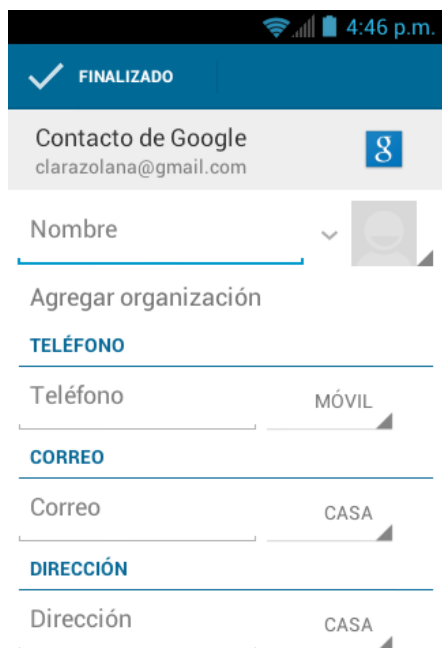

FINALIZADO

Contacto de Google
clarazolana@gmail.com

Nombre

Agregar organización

TELÉFONO

Teléfono MÓVIL

CORREO

Correo CASA

DIRECCIÓN

Dirección CASA

-  **(Icono de contacto):** Toque para asignar una foto al contacto. Consulte [Asignar una foto almacenada a una entrada de Personas](#) o [Asignar una nueva foto a una entrada de Personas](#).
- **Nombre**
- **Agregar organización**
- **TELÉFONO**
- **CORREO**
- **DIRECCIÓN**
- **Agregar otro campo:** Toque para incluir información adicional, tales como Nombre fonético, Mensajería instantánea (dirección), Notas, Apodo, Sitio web, Llamada por Internet, etc.

Nota: Para seleccionar un tipo (etiqueta) para un número de teléfono, dirección de correo electrónico o dirección postal (tales como Móvil, Casa, Trabajo, etc.), toque el tipo que se encuentra a la derecha del campo.

Nota: Para agregar más números de teléfono, direcciones de correo electrónico, etc., toque **Agregar nuevo** debajo de los números o direcciones actuales.

5. Cuando haya terminado de agregar información, toque **FINALIZADO**.

Guardar un número de teléfono

Puede guardar un número de teléfono en Personas directamente desde el teclado del teléfono.

1. Oprima **Inicio**  y toque  para mostrar la pantalla del teléfono.
 - Si no se muestra la pantalla del teléfono cuando se abre la aplicación Teléfono, toque la pestaña Teléfono .
2. Ingrese un número de teléfono, oprima **Menú**  y luego toque **Agregar a contactos**.
3. Para agregar el número a una entrada existente, desplácese por la lista y toque la entrada o toque **Buscar contactos** para buscar la entrada. Para agregar una nueva entrada, toque **CREAR CONTACTO NUEVO**.
4. Para una entrada existente, seleccione un tipo de número para el nuevo número y luego toque **Aceptar**.
5. Para una entrada nueva, ingrese el nombre y cualquier información adicional y luego toque **FINALIZADO**. Consulte [Agregar una nueva entrada de Personas](#).

Editar una entrada de Personas

Una vez que haya agregado una entrada, puede agregar o editar alguna de la información en la entrada, asignar una foto de identificador de llamadas, personalizar con un único tono de llamada y más.

[Agregar o editar información para una entrada de Personas](#)

[Asignar una foto almacenada a una entrada de Personas](#)

[Asignar una nueva foto a una entrada de Personas](#)

[Asignar un tono de llamada a una entrada de Personas](#)

[Asignar una vibración a una entrada de Personas](#)



[Agregar una entrada a Favoritos](#)

[Enviar una llamada de su entrada al correo de voz](#)

[Eliminar una entrada de Personas](#)

Agregar o editar información para una entrada de Personas





Use el menú **Editar** para agregar o editar información para una entrada existente.

1. Oprima **Inicio**  y toque  > **Personas**.
2. Toque una entrada para mostrarla, oprima **Menú**  y luego toque **Editar**.
3. Toque cualquier campo que desea cambiar o agregar. Consulte [Agregar una nueva entrada de Personas](#).
4. Agregue o edite la información y luego toque **FINALIZADO**.

Nota: Para seleccionar un tipo (etiqueta) para un número de teléfono, dirección de correo electrónico o dirección postal (tales como Celular, Casa, Trabajo, etc), toque el tipo que se encuentra a la derecha del campo.

Asignar una foto almacenada a una entrada de Personas





El menú **Editar** le permite asignar una imagen almacenada en la memoria del equipo o tarjeta SD a una entrada.

1. Oprima **Inicio**  y toque  > **Personas**.
2. Toque una entrada para mostrarla, oprima **Menú**  y luego toque **Editar**.
3. Toque el icono de la entrada  a la derecha del nombre.

4. Toque **Elige una foto de la Galería** y seleccione una ubicación.
5. Toque una foto para seleccionarla.
 - Se le pedirá que cambie el tamaño de la imagen para su uso con las entradas. Toque los bordes del rectángulo y arrástrelos para enmarcar la parte de la imagen que desea usar. Toque los bordes del rectángulo y arrástrelos para cambiar el tamaño del rectángulo y luego toque **CORTAR**.
6. Toque **FINALIZADO** para guardar la entrada.



Asignar una nueva foto a una entrada de Personas

Siga las instrucciones para tomar una nueva foto y asignarla directamente a una entrada existente.

1. Oprima **Inicio**  y toque  > **Personas**.
2. Toque una entrada para mostrarla, oprima **Menú**  y luego toque **Editar**.
3. Toque el icono de la entrada  a la derecha del nombre.
4. Toque **Tomar foto**.
5. Toque  para tomar la foto. Si está satisfecho con la imagen, toque  para continuar.
 - Se le pedirá que cambie el tamaño de la imagen para su uso con las entradas. Toque los bordes del rectángulo y arrástrelos para enmarcar la parte de la imagen que desea usar. Toque los bordes del rectángulo y arrástrelos para cambiar el tamaño del rectángulo y luego toque **CORTAR**.
6. Toque **FINALIZADO** para guardar la entrada.



Asignar un tono de llamada a una entrada de Personas

Entérese quién está llamando sin mirar su equipo asignando un tono de llamada específico a una entrada.

1. Oprima **Inicio**  y toque  > **Personas**.
2. Toque una entrada para mostrarla, oprima **Menú**  y luego toque **Establecer tono**.
3. Toque un tono de llamada disponible.
 - Al tocar un tono de llamada, escuchará una muestra.
4. Toque **Aceptar** para asignar el tono de llamada.



Asignar una vibración a una entrada de Personas

Puede asignar un patrón de vibración específico a una entrada de Personas.

1. Oprima **Inicio**  y toque  > **Personas**.
2. Toque una entrada para mostrarla, oprima **Menú**  y luego toque **Establecer vibración**.
3. Toque una vibración disponible.
 - Al tocar una vibración, sentirá una vibración.
4. Toque **Aceptar** para asignar la vibración.



Agregar una entrada a Favoritos

La pestaña de Favorito en la aplicación Personas es una lista que le ayuda a acceder rápidamente a sus entradas de Personas más utilizadas o preferidas.

1. Oprima **Inicio**  y toque  > **Personas**.
2. Toque una entrada.
3. Toque la estrella en la esquina superior derecha. La estrella se pone blanco.



Enviar una llamada de su entrada al correo de voz

Puede transferir la llamada de voz de su entrada al correo de voz en cualquier momento que reciba una llamada.

1. Oprima **Inicio**  y toque  > **Personas**.
2. Toque una entrada para mostrarla y luego oprima **Menú** .
3. Marque **Llamadas al buzón de voz**.



Eliminar una entrada de Personas

Puede eliminar una entrada desde la pantalla de detalles de la entrada.

1. Oprima **Inicio**  y toque  > **Personas**.
2. Toque una entrada para mostrarla, oprima **Menú**  y luego toque **Eliminar**.
3. Toque **Aceptar**.



Seleccionar la lista de Personas

Muestra la lista de Personas que desea si tiene múltiples cuentas de Google.

1. Oprima **Inicio**  y toque  > **Personas**.
2. Oprima **Menú**  y toque **Contactos para mostrar**.
3. Si guarda múltiples cuentas, seleccione la cuenta. Se mostrarán las entradas de Personas guardadas en la cuenta.
 - Si selecciona **Todos los contactos**, se mostrarán todas las entradas guardadas.

Personalizar la lista de Personas

Puede personalizar la lista de Personas de la cuenta.



1. Oprima **Inicio**  y toque  > **Personas**.
2. Oprima **Menú**  y toque **Contactos para mostrar**.
3. Toque **Personalizar** y toque la cuenta.
4. Marque los tipos de entradas que desea que se muestren o desmarque los tipos que no desea que se muestren.
5. Toque **Aceptar**.

Sincronizar las entradas de Personas

Sincronizar datos desde sus cuentas administradas le permite agregar y administrar una entrada nueva o existente desde sus cuentas en línea o remotas a su equipo. Antes de sincronizar, primero debe tener una cuenta de Google o corporativa activa con entradas actuales en Personas y haber iniciado sesión en su cuenta mediante el equipo.

Al realizar la sincronización, todas las entradas (con números de teléfono, direcciones de correo electrónico, fotos, etc.) se actualizan y se sincronizan con su equipo.

Para obtener más información sobre cómo sincronizar cuentas administradas existentes, consulte [Configuración de sincronización general](#).

1. Oprima **Inicio**  > **Menú**  y toque **Configuración del sistema** > **Cuentas y sincronización**.
2. Toque la cuenta con la que desea sincronizar sus entradas de Personas.
3. Toque la casilla de verificación **Sincronizar Contactos** para seleccionar esta función. (Una marca de verificación indica que esta función está activada).



Nota: El proceso de actualización de Personas puede tardar varios minutos. Si después de 10-20 minutos la lista no ha sido actualizada, repita los pasos 2 y 3.

La lista de Personas entonces refleja cualquier información actualizada de la entrada.

- Este proceso de actualización funciona en ambos sentidos. Por ejemplo, cualquier cambio en el equipo se actualizará en su lista de contactos de Gmail después de la sincronización.

Mostrar opciones

Seleccione cómo se muestra la lista de Personas.

1. Oprima **Inicio**  y toque  > **Personas**.
2. Oprima **Menú**  y toque **Configuración**.
3. Configure las siguientes opciones.
 - **Ordenar listas por:** Toque para elegir cómo se ordenan sus entradas.
 - **Mostrar contactos por:** Toque para elegir cómo se muestran los nombres de sus entradas.

Compartir una entrada de Personas

Puede compartir rápidamente las entradas de Personas a través de Bluetooth, correo electrónico o Gmail.

1. Oprima **Inicio**  y toque  > **Personas**.
2. Toque una entrada para mostrarla, oprima **Menú**  y luego toque **Compartir**.
3. En el menú de **Compartir un contacto a través de**, seleccione un método:
 - **Bluetooth** para enviar la información a través de Bluetooth. Consulte [Bluetooth](#) para obtener información sobre cómo vincular y enviar a través de Bluetooth.
 - **Correo** para enviar la información como un archivo adjunto de correo electrónico. Si se le indica, seleccione una cuenta de correo electrónico. Ponga una dirección del mensaje, añada un asunto y un mensaje y luego toque . Consulte [Redactar y enviar correo electrónico](#) para más detalles sobre cómo enviar el correo electrónico.
 - **Gmail** para enviar la información como un archivo adjunto de Gmail. Ponga una dirección del mensaje, añada un asunto y un mensaje y luego toque . Consulte [Enviar un mensaje de Gmail](#) para obtener detalles.

Mensajería

Con el servicio de datos y las capacidades de su equipo de mensajería, tiene la oportunidad de compartir información a través de muchos diferentes canales y cuentas.

[Gmail](#)

[Correo electrónico](#)

[Mensajes de texto y mensajes multimedia \(MMS\)](#)

[Cuentas de redes sociales](#)

[Google Talk](#)

Gmail

Gmail es un servicio de correo electrónico basado en la web de Google. Debe configurar [Cuenta de Google](#) de antemano.

[Acceder a Gmail](#)

[Enviar un mensaje de Gmail](#)

[Leer y responder a los mensajes de Gmail](#)

Acceder a Gmail

Su equipo le permite acceder, leer y responder a todos los mensajes de Gmail.

1. Oprima **Inicio**  y toque  > **Gmail**.

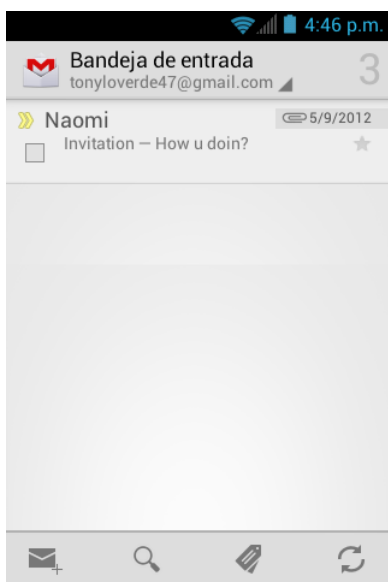

2. Haga alguno de los siguientes:

- Ver más mensajes de correo electrónico: Si la bandeja de entrada está llena, deslice el dedo hacia arriba de la pantalla para ver más mensajes y conversaciones.
- Leer un mensaje nuevo de correo electrónico: Toque el mensaje no leído o la conversación con un mensaje no leído (los recién llegados se muestran en negrita).
- Seleccionar mensajes y conversaciones: Toque la casilla al lado del correo electrónico o una conversación.
- Ver la bandeja de entrada de su otra cuenta de Gmail: Toque **Bandeja de entrada** en la parte superior de la pantalla y seleccione la cuenta que desea ver en su bandeja de entrada.
- Actualizar la bandeja de entrada: Toque .

Enviar un mensaje de Gmail

1. Oprima **Inicio**  y toque  > **Gmail**.
2. Toque .
3. Ingrese la dirección de correo electrónico del destinatario del mensaje en el campo **Para**. Si está enviando el mensaje de correo electrónico a varios destinatarios, separe las direcciones de correo electrónico con una coma. A medida que ingresa direcciones de correo electrónico, se mostrarán las direcciones coincidentes en su lista de Personas. Toque una coincidencia para ingresar directamente esa dirección.

Consejo: Si desea enviar una copia de carbón (CC) o una copia de carbón oculta (CCO) del correo electrónico actual a otros destinatarios, oprima **Menú**  y luego toque **Agregar CC/CCO**.

4. Ingrese el asunto y luego redacte su mensaje.



Nota: Si desea adjuntar una foto, oprima **Menú**  y luego toque **Adjuntar archivo**. Localice y luego toque la foto que desea adjuntar.

5. Después de redactar su mensaje, toque .





Nota: Mientras redacta el mensaje, oprima **Menú**  y luego toque **Guardar borrador** si desea enviarlo más tarde. Para ver los mensajes de borradores de correo electrónico, en la bandeja de entrada de la cuenta de correo electrónico, toque **Bandeja de entrada** (parte superior de la pantalla de Gmail) y luego toque **Borradores**.

Nota: Para ver los mensajes enviados en la bandeja de entrada, toque **Bandeja de entrada** y luego toque **Enviados**.

Leer y responder a los mensajes de Gmail

1. Oprima **Inicio**  y toque  > **Gmail**.
2. Toque un mensaje para mostrarlo.

Consejo: También puede acceder a los mensajes nuevos a través de la barra de estado. Al recibir un nuevo mensaje de Gmail, verá el icono  en la barra de estado. Deslice la barra de estado hacia abajo para mostrar notificaciones. Toque un mensaje para mostrarlo.

3. Para responder o reenviar un mensaje:
 - Toque  para responder al mensaje.
 - Toque  > **Responder a todos** para responder a todos los destinatarios.
 - Toque  > **Reenviar** para reenviar el mensaje.
4. Después de redactar su mensaje, toque .

Correo electrónico

Use la aplicación Correo para enviar y recibir correo electrónico desde su correo web o de otras cuentas, utilizando POP3 o IMAP. También puede acceder a su correo electrónico corporativo y otras funciones en su equipo.

[Agregar una cuenta de correo electrónico \(POP3 o IMAP\)](#)

[Agregar una cuenta corporativa](#)

[Crear otra cuenta de correo electrónico](#)

[Redactar y enviar correo electrónico](#)

[Ver y responder a correo electrónico](#)

[Administrar su bandeja de entrada](#)



[Configuración general de correo electrónico](#)

[Configuración de la cuenta de correo electrónico](#)

[Eliminar una cuenta de correo electrónico](#)

Agregar una cuenta de correo electrónico (POP3 o IMAP)

Puede agregar varios tipos de cuentas de correo electrónico personales, tales como cuentas de POP3 e IMAP en su equipo.



1. Oprima **Inicio**  y toque  > **Correo**.
2. Ingrese la dirección de correo electrónico y la contraseña de dicha cuenta y luego toque **Siguiente**.

Importante: Si el tipo de cuenta que desea configurar aún no está en la base de datos de su equipo, se le pedirá que ingrese algunos datos más detallados. Debe obtener toda la información pertinente para la cuenta de correo electrónico, como la configuración del servidor de correo entrante y saliente, antes de proceder.

3. Confirme la configuración de correo electrónico y toque **Siguiente**.
4. Toque **Siguiente**. Se muestra la bandeja de entrada de la cuenta.

Agregar una cuenta corporativa

Si sincroniza su equipo con la cuenta corporativa, podrá leer, administrar y enviar el correo electrónico con la misma facilidad que en una cuenta POP3/IMAP. Además, también tendrá acceso a algunas características de Exchange.

1. Oprima **Inicio**  > **Menú**  y toque **Configuración del sistema** > **Cuentas y sincronización**.
2. Toque **AGREGAR CUENTA** y luego toque **Corporativo**.
3. Ingrese la información de **Dirección de correo** y **Contraseña** y luego toque **Siguiente**. Consulte con el administrador de redes de su empresa para obtener más detalles.
 - **Dirección de correo:** su dirección de correo electrónico corporativo.
 - **Contraseña:** típicamente su contraseña de acceso a red (suele ser sensible al uso de mayúsculas y minúsculas).
4. Ingrese la información de **Dominio\Nombre de usuario**, **Contraseña** y **Servidor** y luego toque **Siguiente**.
 - **Dominio\Nombre de usuario:** ingrese su dominio de red y el nombre de usuario para entrar.
 - **Contraseña:** típicamente su contraseña de acceso a red (suele ser sensible al uso de mayúsculas y minúsculas).
 - **Servidor:** la dirección de correo electrónico de su servidor remoto. Típicamente es una forma de mail.XXX.com. Esta información la puede obtener del administrador de red de su empresa.
5. Si su red requiere la codificación SSL, toque la casilla de verificación de **Utilizar conexión segura (SSL)** para colocar una marca de verificación en ella y activar este

nivel adicional de seguridad. Si su servidor de exchange requiere esta característica, dejar este campo sin seleccionar puede impedir la conexión.

6. Si el aviso de activación aparece en la pantalla, toque **Siguiente**.
7. Configure la configuración de **Frecuencia de verificación de la bandeja de entrada y Monto para sincronizar** (los días a sincronizar entre su equipo y el servidor), active cualquier otra configuración de correo electrónico y luego toque **Siguiente**.

Nota: Las interrupciones de señal o el nombre de usuario o la contraseña incorrectos pueden causar problemas para completar.



8. Identifique su nueva cuenta con un nombre exclusivo y proporcione el nombre saliente y luego toque **Finalizado**.

Nota: Puede tener múltiples cuentas activas de correo electrónico corporativo (Microsoft® Exchange ActiveSync®) en su equipo.

Nota: Exchange Server corporativo debe admitir la detección automática del equipo para que se configure automáticamente la cuenta de Exchange ActiveSync. Si Exchange Server corporativo no admite la detección automática, deberá ingresar la configuración de Exchange Server después de tocar **Siguiente**. Solicite más información al administrador de Exchange Server.

Crear otra cuenta de correo electrónico

Mientras usted está viendo una cuenta de correo electrónico, puede acceder a la herramienta para crear otra cuenta de correo electrónico.

1. Oprima **Inicio**  y toque  > **Correo**.
2. Oprima **Menú**  y toque **Configuración**.
3. Toque **AGREGAR CUENTA**.
4. Ingrese la dirección de correo electrónico y la contraseña de dicha cuenta y luego toque **Siguiente**.
5. Confirme las configuraciones de correo electrónico y toque **Siguiente**.
6. Toque **Siguiente**. Se muestra la bandeja de entrada de la cuenta.

Redactar y enviar correo electrónico

Redacte y envíe correo electrónico utilizando cualquier cuenta que haya configurado en su equipo. Aumente su productividad adjuntando archivos tales como fotos o videos a sus mensajes de correo electrónico.



1. Oprima **Inicio**  y toque  > **Correo**.

2. En la bandeja de entrada de la cuenta de correo electrónico, toque .

Consejo: Toque la dirección de correo electrónico mostrada para seleccionar una cuenta de correo electrónico diferente.

3. Ingrese la dirección de correo electrónico directamente en el campo **Para**. Si está enviando el mensaje de correo electrónico a varios destinatarios, separe las direcciones de correo electrónico con una coma. A medida que ingresa direcciones de correo electrónico, se mostrarán las direcciones coincidentes en su lista de Personas. Toque una coincidencia para ingresar directamente esa dirección.





Consejo: Si desea enviar una copia de carbón (CC) o una copia de carbón oculta (CCO) del correo electrónico a otros destinatarios, oprima **Menú**  y luego toque **Agregar CC/CCO**.

4. Ingrese el asunto y luego redacte su mensaje.
5. Para agregar un archivo adjunto, oprima **Menú** , toque **Adjuntar un archivo** y luego elija entre las siguientes opciones:
 - **Imágenes:** Seleccione imágenes en Galería.
 - **Videos:** Seleccione videos en Galería.
 - **Audio:** Seleccione archivos de sonido.
6. Toque  para enviar el mensaje inmediatamente, u oprima **Menú**  y luego toque **Guardar borrador** si desea enviarlo más tarde.

Nota: Para abrir un mensaje de correo electrónico de borrador, en la bandeja de entrada de la cuenta de correo electrónico, toque **Bandeja de entrada** (en la parte superior de la pantalla de Correo) y luego toque **Borradores**.







Ver y responder a correo electrónico

Leer y responder al correo electrónico en su equipo es tan fácil como lo es en su computadora.

1. Oprima **Inicio**  y toque  > **Correo**.
2. En la bandeja de entrada de la cuenta de correo electrónico, toque el mensaje que desea ver.
3. Toque  o  > **Responder a todos** para responder al mensaje.

Administrar su bandeja de entrada

Ver su bandeja de entrada de correo electrónico

1. Oprima **Inicio**  y toque  > **Correo**.
2. Toque la cuenta cuyos mensajes desea ver.
 - Toque  para buscar un correo electrónico.
 - Toque  para mostrar carpetas.
 - Toque  para actualizar su bandeja de entrada.
 - Oprima **Menú**  y toque **Configuración** para mostrar la configuración del correo electrónico. Consulte [Configuración general de correo electrónico](#) y [Configuración de la cuenta de correo electrónico](#).

Actualizar una cuenta de correo electrónico

Cualquiera que sea su configuración de sincronización automática, también puede sincronizar los mensajes de correo electrónico enviados y recibidos manualmente en cualquier momento.

- ▶ Desde la cuenta que desea sincronizar, toque .

Eliminar un mensaje de correo electrónico



1. En la bandeja de entrada de la cuenta de correo electrónico, marque la casilla de verificación al lado del mensaje que desea eliminar.
2. Toque .

Eliminar múltiples mensajes de correo electrónico

1. En la bandeja de entrada de la cuenta de correo electrónico, marque las casillas de verificación al lado de los mensajes que desea eliminar.
2. Toque .

Configuración general de correo electrónico



Puede editar la configuración general de su correo electrónico.

1. Oprima **Inicio**  y toque  > **Correo**.
2. Oprima **Menú**  y toque **Configuración** > **General**.
 - **Avance automático:** Elija la pantalla que se muestra después de eliminar un mensaje.

- **Tamaño del texto del mensaje:** Seleccione el tamaño del texto del mensaje.
- **Responder a todos:** Marque si desea mostrar la opción "Responder a todos" de forma predeterminada.
- **Preguntar antes de mostrar imágenes:** Toque si desea que le pregunte antes de que se muestren las imágenes de los mensajes.

Configuración de la cuenta de correo electrónico



Puede editar la configuración de sus cuentas de correo electrónico individuales, tales como la dirección de correo electrónico y la contraseña, el nombre de la cuenta y la firma, la frecuencia de recuperación y más.

1. Oprima **Inicio**  y toque  > **Correo**.
2. Oprima **Menú**  y toque **Configuración**.
3. Seleccione la cuenta cuya configuración desea editar.
4. Configure las siguientes opciones:
 - **Nombre de la cuenta:** Edite el nombre de su cuenta.
 - **Tu nombre:** Edite su nombre que aparece en sus correos electrónicos.
 - **Firma:** Cree una firma de correo electrónico para sus correos electrónicos salientes.
 - **Respuestas rápidas:** Edite el texto que con frecuencia inserta al redactar correos electrónicos.
 - **Cuenta predeterminada:** Marque para asignar esta cuenta como el correo electrónico predeterminado para enviar mensajes.
 - **Frecuencia de verificación de bandeja de entrada:** Toque para seleccionar el intervalo de tiempo con el que el equipo verifica si recibió nuevos correos electrónicos, entre **Comprobación automática** (sólo para cuenta corporativa), **Nunca**, **Cada 5 minutos**, **Cada 10 minutos**, **Cada 15 minutos**, **Cada 30 minutos** y **Cada hora**.
 - **Monto para sincronizar:** Establezca un período para sincronizar su cuenta (sólo para cuenta corporativa).
 - **Sincronizar correo:** Marque para sincronizar su correo electrónico (sólo para cuenta corporativa).
 - **Sincronizar contactos:** Marque para sincronizar sus contactos (sólo para cuenta corporativa).

- **Sincronizar calendario:** Marque para sincronizar su calendario (sólo para cuenta corporativa).
- **Descargar archivos adjuntos:** Marque si desea descargar automáticamente los archivos adjuntos a través de Wi-Fi.
- **Notificaciones de correo:** Marque para visualizar el icono de notificación de correo electrónico en la barra de estado cuando se recibe un nuevo mensaje de correo electrónico.
 - **Seleccionar tono:** Seleccione un tono de llamada para nuevos mensajes de correo electrónico.
 - **Vibrar:** Seleccione un patrón de vibración para nuevos mensajes de correo electrónico.
- **Configuración del servidor entrante:** Ajuste los parámetros de correo electrónico entrante, como nombre de usuario, contraseña y otros parámetros de conexión de entrada (por ejemplo: servidor IMAP).
- **Configuración del servidor saliente:** Ajuste los parámetros salientes, tales como nombre de usuario, contraseña y otros parámetros de conexión de salida (por ejemplo: servidor SMTP, no se aplica a la cuenta corporativa).
- **Configuración de fuera de la oficina:** Establezca sus estados actuales y su mensaje para responder automáticamente a los mensajes entrantes mientras está fuera de la oficina (sólo para cuenta corporativa).
- **Eliminar cuenta:** Toque para eliminar la cuenta.

Eliminar una cuenta de correo electrónico

Si ya no desea tener una cuenta de correo electrónico en su equipo, puede eliminarla a través del menú de configuración de correo electrónico.

1. Oprima **Inicio**  y toque  > **Correo**.
2. Oprima **Menú**  y toque **Configuración**.
3. Seleccione la cuenta que desea eliminar.
4. Toque **Eliminar cuenta** > **Aceptar**.

Mensajes de texto y mensajes multimedia (MMS)

Con mensajes de texto (SMS), puede enviar y recibir mensajes de texto instantáneos entre su equipo móvil y otro teléfono móvil con capacidad de mensajería.

Los mensajes multimedia o MMS, pueden contener texto e imágenes, archivos de voz grabados, archivos de audio y video o presentación de diapositivas.

Consulte a su plan de servicio para cargos aplicables de mensajería.

[Redactar mensajes de texto](#)

[Enviar un mensaje multimedia \(MMS\)](#)

[Guardar y reanudar un mensaje de borrador](#)



[Notificaciones de mensaje nuevo](#)

[Administrar conversaciones de mensajes](#)

[Opciones de los mensajes de texto y multimedia](#)

Redactar mensajes de texto

Puede redactar y enviar mensajes de texto rápidamente en su equipo.

1. Oprima **Inicio**  y toque  > **Mensajería**.
2. En la pantalla de Mensajería, toque . Se abre la ventana de redacción de mensaje.
3. Añada uno o más destinatarios.
 - Ingrese números de teléfono o direcciones de correo electrónico en el campo **Para**. Si usted está enviando el mensaje a varios destinatarios, separe dichos números de teléfono o direcciones de correo electrónico con comas. A medida que ingresa información, se mostrarán los números de teléfono o direcciones coincidentes en su lista de Personas. Toque una coincidencia para ingresar ese número o dirección.

Consejo: Ingresando un nombre que está guardado en Personas, puede listar el número de teléfono o dirección de correo electrónico. Toque una coincidencia desde una lista disponible.

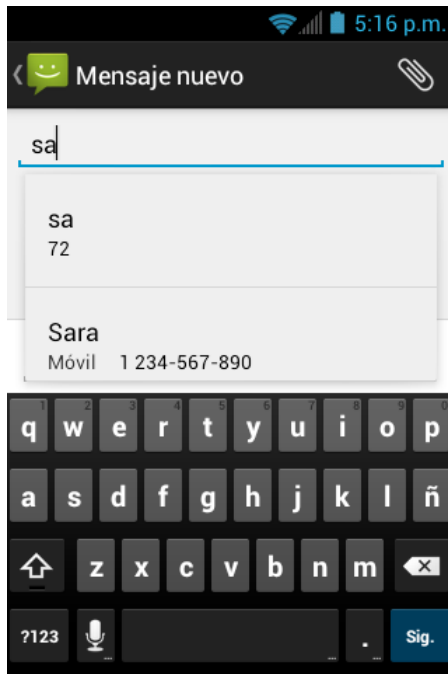

4. Toque **Escribir mensaje** y luego comience a redactar su mensaje.

Consejo: Puede agregar un asunto o insertar un emoticono oprimiendo **Menú** y tocando **Agregar asunto** o **Insertar emoticón** y luego escribiendo un asunto o seleccionando un emoticono.

5. Cuando haya terminado, toque para enviar el mensaje de texto.

Enviar un mensaje multimedia (MMS)

Si desea adjuntar un archivo a un mensaje de texto, puede enviar un mensaje multimedia (MMS) con imágenes, voces grabadas, archivos de audio o video, o presentación de diapositivas.

1. Oprima **Inicio** y toque > **Mensajería**.
2. En la pantalla de Mensajería, toque . Se abre la ventana de redacción de mensaje.
3. Añada uno o más destinatarios.
 - Ingrese números de teléfono o direcciones de correo electrónico en el campo **Para**. Si usted está enviando el mensaje a varios destinatarios, separe dichos números de teléfono o direcciones de correo electrónico con comas. A medida que ingresa información, se mostrarán los números de teléfono o direcciones coincidentes en su lista de Personas. Toque una coincidencia para ingresar ese número o dirección.

Consejo: Ingresando un nombre que está guardado en Personas, puede listar el número de teléfono o dirección de correo electrónico. Toque una coincidencia desde una lista disponible.

4. Toque **Escribir mensaje** y luego comience a redactar su mensaje.

Consejo: Puede agregar un asunto o insertar un emoticono oprimiendo **Menú**  y tocando **Agregar asunto** o **Insertar emoticón** y luego escribiendo un asunto o seleccionando un emoticono.

5. Toque  y seleccione entre los siguientes archivos adjuntos.

- **Imágenes:** Abra Galería para adjuntar una foto de su tarjeta de almacenamiento.
- **Capturar imagen:** Abra la aplicación de cámara para tomar una foto y adjuntarla.
- **Videos:** Abra Galería para adjuntar un video de su tarjeta de almacenamiento.
- **Capturar video:** Abra la aplicación de videocámara para grabar un video y adjuntarlo.
- **Audio:** Seleccione un tono de llamada y adjúntelo.
- **Grabar audio:** Abra la aplicación de grabación de sonido para crear una grabación y adjuntarla.
- **Presentación de diapositivas:** Consulte [Crear una presentación de diapositivas](#) para obtener detalles.

6. Para realizar cambios a su archivo adjunto, toque **Reemplazar** o **Eliminar**.

7. Toque  para enviar el mensaje MMS.

Crear una presentación de diapositivas

En un mensaje multimedia, puede añadir diapositivas, cada una con una foto, video o audio.

1. Cuando esté redactando un mensaje multimedia, toque  > **Presentación de diapositivas**.
2. Para crear su presentación de diapositivas, haga cualquiera de los siguientes.
 - Toque **Agregar diapositiva** para crear una nueva diapositiva. (Este es un lugar reservado para nuevas imágenes que se agregan y es parecido a una lista de reproducción).
 - Toque la diapositiva creada (por ejemplo, Diapositiva 1), toque **Agregar imagen** y luego seleccione la imagen que desea agregar a la diapositiva.



- Toque el campo de texto que está debajo de la imagen para ingresar un título para la imagen.
- Toque **Vista previa** (para previsualizar la diapositiva), **Reemplazar imagen** (para eliminar la imagen actualmente seleccionada), **Eliminar diapositiva**, u oprima **Menú**  y luego toque **Agregar música**, **Agregar diapositiva**, **Duración** o **Diseño**.
- Cuando haya finalizado, toque **Finalizado** para adjuntar la presentación de diapositivas a su mensaje.

3. Cuando haya finalizado de redactar el mensaje multimedia, toque  o **Enviar**.

Guardar y reanudar un mensaje de borrador



Mientras redacta un mensaje de texto o multimedia, oprima **Atrás**  y toque **Yes** (Sí) para guardar su mensaje en el borrador.

Para reanudar la redacción del mensaje:

1. En la pantalla de Mensajería, toque el mensaje para reanudar su edición. Se muestra “Borrador” en color rojo en la parte derecha de la mensaje en la lista.
2. Cuando termine de editar el mensaje, toque , o toque  si ha agregado archivos adjuntos a su mensaje.

Notificaciones de mensaje nuevo

Dependiendo de la configuración de notificación, el equipo reproducirá un tono de llamada, una vibración o mostrará un mensaje brevemente en la barra de estado cuando reciba un mensaje nuevo de texto o multimedia. Para cambiar la notificación de los mensajes nuevos de texto y multimedia, consulte [Opciones de los mensajes de texto y multimedia](#) para más detalles.

También aparece un icono de mensaje nuevo  o  en el área de notificaciones de la barra de estado para avisarle que tiene un mensaje nuevo de texto o multimedia.

Para abrir el mensaje, deslice la barra de estado hacia abajo para abrir el panel de notificaciones. Toque el mensaje nuevo para abrirlo y leerlo. Para información sobre leer y responder mensajes, consulte [Administrar conversaciones de mensajes](#).

Administrar conversaciones de mensajes

Los mensajes de texto y multimedia que se envían y reciben de un contacto (o de un número) se agrupan en conversaciones o en una secuencia de mensajes en la pantalla de Mensajería. Los mensajes de texto o multimedia enlazados le permiten ver mensajes intercambiados (similares a un programa de chat) con un contacto en la pantalla.

Para leer un mensaje de texto:

- ▶ Haga uno de los siguientes:
 - En la pantalla de Mensajería, toque el mensaje de texto o la secuencia de mensajes para abrirlo y leerlo.
 - Si tiene una notificación de un mensaje nuevo de texto, deslice la barra de estado hacia abajo para abrir el panel de notificaciones. Toque el mensaje nuevo de texto para abrirlo y leerlo.

Para volver a la pantalla de Mensajería desde una secuencia de mensajes de texto, oprima **Atrás** .



Nota: Para ver los detalles de un mensaje particular, en la secuencia de mensajes, mantenga tocado el mensaje para abrir el menú de opciones y luego toque **Ver detalles**.

Nota: Si un mensaje contiene un enlace a una página web, toque el mensaje y luego toque el enlace para abrirlo en el navegador web.

Nota: Si un mensaje contiene un número de teléfono, toque el mensaje para marcar el número, o mantenga tocado el mensaje para enviar un mensaje de texto al número o para agregar el número a su lista de Personas.

Nota: Si un mensaje contiene una dirección de correo electrónico, toque el mensaje para enviar un mensaje de correo electrónico a la dirección de correo electrónico, o mantenga tocado el mensaje para agregar la dirección de correo electrónico a su lista de Personas.

Para ver un mensaje de multimedia (MMS):





1. Oprima **Inicio**  y toque  > **Mensajería**.
2. En la pantalla de Mensajería, toque un mensaje multimedia o una conversación de mensajes para abrirlo.
3. Toque el archivo adjunto para abrirlo.

Consejo: Para guardar el archivo adjunto, mantenga tocado el mensaje y luego toque **Guardar archivo adjunto** en el menú de opciones.

Nota: Cuando la opción **Recuperación automática** en configuración de MMS esté desactivada, sólo se descargará el encabezado del mensaje. Para descargar el mensaje completo, toque el botón **Descargar** en el lado derecho del mensaje. Para más detalles, consulte [Opciones de los mensajes de texto y multimedia](#).



Nota: Si está preocupado por el tamaño de las descargas de datos, compruebe el tamaño del mensaje multimedia antes de descargarlo.

Para responder un mensaje:

1. Oprima **Inicio**  y toque  > **Mensajería**.
2. En la pantalla de Mensajería, toque una conversación de mensajes de texto o multimedia para abrirlo.
3. Toque la casilla de texto en la parte inferior de la pantalla, ingrese su mensaje de respuesta y toque , o toque  si ha agregado archivos adjuntos a su mensaje de respuesta.

Nota: Para responder un mensaje de texto con un mensaje de multimedia, abra el mensaje de texto, toque  y agregue archivos adjuntos. El mensaje de texto se convierte automáticamente en un mensaje de multimedia.

Para eliminar una secuencia de mensajes:

1. Oprima **Inicio**  y toque  > **Mensajería**.
2. En la pantalla de Mensajería, toque la secuencia de mensajes que desea eliminar.
3. Oprima **Menú**  y luego toque **Eliminar conversación**.
4. Cuando se le indique que confirme, toque **Eliminar**.



Para eliminar un único mensaje:

1. Mientras está viendo una secuencia de mensajes, mantenga tocado el mensaje que desea eliminar.
2. En el menú de opciones, toque **Eliminar**.
3. Cuando se le indique que confirme, toque **Eliminar**.

Cuando haya recibido un mensaje de alguien guardado en Personas, puede tocar la foto o icono de la entrada en la secuencia de mensajes para abrir un menú de opciones. Dependiendo de la información guardada de la entrada, puede ver los detalles de dicha entrada, llamarle o enviarle a la persona un mensaje de correo electrónico y más.

Opciones de los mensajes de texto y multimedia

El menú de configuración de mensajería le permite controlar las opciones para los mensajes de texto y multimedia, incluso el número máximo de mensajes, configuración de tamaño y notificaciones.

1. Oprima **Inicio**  y toque  > **Mensajería**.
2. Oprima **Menú**  y toque **Configuración**. Puede configurar las siguientes opciones.

Configuración de ALMACENAMIENTO

- **Eliminar mensajes antiguos:** Se eliminan automáticamente los mensajes antiguos cuando se alcance el límite establecido.
- **Límite de mensaje de texto:** Elija el número máximo de mensajes de texto a almacenar en cada secuencia de conversación.
- **Límite de mensaje multimedia:** Elija el número máximo de mensajes MMS a almacenar en cada secuencia de conversación.

Configuración de MENSAJES DE TEXTO (SMS)

- **Alertas de Emergencia:** Configura el sistema de servicios de alerta para teléfonos celulares supervisado por el gobierno federal para enviar mensajes SMS de advertencia al público.
 - **Presidencial:** Recibe una alerta presidencial de emergencia. (Presidencial se muestra siempre en gris [no seleccionables] y no se pueden excluir).
 - **Amenaza Inminente - Extrema:** Seleccione esta opción si quiere recibir alertas de emergencia en una situación de emergencia extrema (una amenaza extraordinaria a la vida o propiedad).
 - **Amenaza Inminente - Grave:** Seleccione esta opción si quiere recibir alertas de emergencia en una situación de emergencia grave (una amenaza significativa a la vida o propiedad).
 - **Amber:** Seleccione esta opción si quiere recibir alertas relacionadas con los niños extraviados o en peligro.
 - **Prueba de Alertas de Emergencia:** Seleccione esta opción si quiere enviar un mensaje de prueba para asegurarse que los mensajes de alerta pueden ser recibidos exitosamente.
 - **Ayuda:** Muestra la información de ayuda para Alertas de Emergencia.

Configuración de MENSAJES MULTIMEDIA (MMS)

- **Recuperación automática:** Seleccione esta opción para recuperar de forma automática y completa todos sus mensajes multimedia. Una vez seleccionada, el encabezado del mensaje multimedia más el cuerpo del mensaje y los datos adjuntos se descargarán automáticamente en su equipo. Si quita la marca de esta casilla de verificación, sólo el encabezado del mensaje multimedia se recuperará y se mostrará en la pantalla de Mensajería.

Configuración de NOTIFICACIONES

- **Notificaciones:** Seleccione esta opción si quiere recibir una notificación en la barra de estado al recibir un mensaje de texto o multimedia nuevo.
 - **Elegir un tono:** Seleccione un tono de llamada que sea específico para mensajes de texto y multimedia nuevos. Recuerde que el tono de llamada se reproduce brevemente al seleccionarse.
 - **Vibrar:** Seleccione esta opción si quiere que el equipo vibre cuando usted reciba un mensaje de texto o multimedia nuevo.

Cuentas de redes sociales

Obtenga actualizaciones en tiempo real de todas las cuentas de sus redes sociales.

YouTube

YouTube

YouTube™ es una aplicación para compartir videos en la cual los usuarios pueden subir y compartir videos. Esta aplicación se usa para mostrar una amplia variedad de contenido de video generado por los usuarios, como clips de películas y programas de televisión y videos musicales, así como contenido en formato de video, como blogs en video, cortometrajes informativos y otros videos originales.

Abrir YouTube

- ▶ Oprima **Inicio**  y toque  > **YouTube**. Aparecerá la pantalla de biblioteca.



Nota: Si **Condiciones del servicio** aparece, toque **Aceptar** si está de acuerdo con las condiciones del servicio.

Ver los videos de YouTube

1. En la pantalla de YouTube, toque un video.
2. Toque la pantalla para mostrar los controles de reproducción en la parte inferior. Toque la pantalla mientras se muestran los controles de reproducción para poner en pausa o reproducir el video. Mueva el control deslizante en la barra a la izquierda o a la derecha para retroceder o avanzar rápidamente el video.

Buscar videos

1. En la pantalla de YouTube, toque  en la parte superior derecha de la pantalla para abrir el cuadro de búsqueda.
2. Ingrese la palabra clave de búsqueda. Los resultados de búsqueda aparecen debajo de la barra de estado.

3. Toque uno de los resultados, o toque  o .
4. Desplácese por los resultados y toque un video para verlo.

Google Talk

Google Talk™ es un programa de mensajería instantánea proporcionado por Google. Google Talk le permite chatear con otras personas que también tienen una cuenta de Google. Su cuenta de Google Talk está vinculada a la cuenta de Google que usó para configurar su equipo.

[Iniciar sesión y chatear](#)

[Administrar sus amigos](#)

[Indicadores de celulares](#)

[Salir de la sesión](#)

[Configuración de Google Talk](#)

Iniciar sesión y chatear

Debe iniciar sesión en Google Talk antes de iniciar el chat.

- Oprima **Inicio**  y toque  > **Talk** para abrir Google Talk.

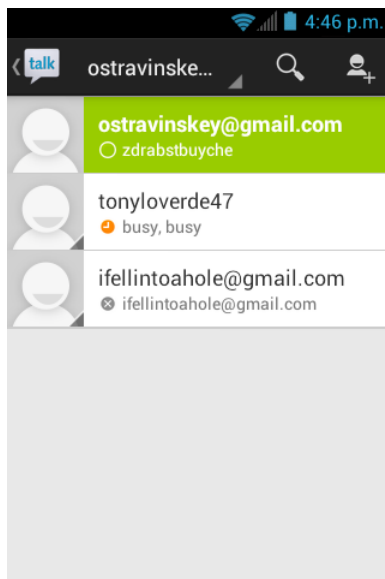

Agregar nuevos amigos

Puede agregar solamente las personas que tienen una cuenta de Google.

1. En la pantalla de la lista de amigos, toque .

2. Ingrese la identificación de Google Talk o la dirección de Gmail de la persona que desea agregar.
3. Toque **LISTO**.

Ver sus invitaciones

En la pantalla de la lista de amigos, los amigos que invite a chatear aparecerán sin conexión en su lista de amigos hasta que acepten su invitación.

Aceptar y cancelar invitaciones

En la pantalla de la lista de amigos, toque **Invitación a chat**. Cuando aparece una ventana emergente de invitación, toque **Aceptar** o **Cancelar**.

Cambiar el mensaje de su estado en línea

1. En la pantalla de la lista de amigos, toque su dirección de correo electrónico en la parte superior de la lista.
2. Toque el estado y luego seleccione el estado que desea en el menú.
3. Toque la caja de texto abajo del icono de estado en línea y luego escriba su mensaje de estado.
4. Oprima **Atrás** .

Empezar un chat

1. Toque un amigo en la lista de amigos.
2. Toque la caja de texto y luego escriba su mensaje.
3. Toque .

Alternar entre chats activos

Puede realizar múltiples chats al mismo tiempo y alternar entre chats activos.

- ▶ En la pantalla de la lista de amigos, toque el amigo con el que desea chatear.

Cerrar un chat

Para cerrar un chat, haga uno de los siguientes:

- ▶ En una pantalla de chat, oprima **Menú**  y luego toque **Finalizar chat**.

– 0 –

En la pantalla de la lista de amigos, oprima **Menú**  y luego toque **Finalizar todos los chats**. Todas las ventanas de chat se cerrarán.

Administrar sus amigos

Los amigos en la pantalla de la lista de amigos se ordenan de acuerdo a sus estados en línea y están ordenados alfabéticamente.

Ver la lista de amigos

Puede ordenar sus amigos a su gusto.

- ▶ En la pantalla de la lista de amigos, oprima **Menú**  y luego toque **Mostrar las opciones**.
 - **Disponibilidad** para visualizar los amigos con los que chatea frecuentemente en primer lugar y los amigos que están disponibles actualmente en primer lugar.
 - **Nombre** para ordenar todos sus amigos por su nombre.
 - **Lo reciente** para visualizar los amigos con los que chatea frecuentemente en primer lugar.

Bloquear amigos

Puede bloquear a amigos y evitar que le envíen mensajes.

1. En la pantalla de la lista de amigos, toque el nombre del amigo al que desea bloquear.
2. Oprima **Menú**  y toque **Información de amigo > Bloquear**. Ese amigo es eliminado de su lista de amigos y es añadido a la lista de amigos bloqueados.

Desbloquear amigos

1. En la pantalla de la lista de amigos, oprima **Menú** , toque **Configuración** y luego toque su cuenta.
2. Toque **Amigos bloqueados**.
3. En la lista de amigos bloqueados, toque el nombre del amigo al que desea desbloquear.
4. Toque **Aceptar** para confirmar.

Indicadores de celulares

Indicadores de celulares le permiten comprobar el equipo de su amigo.

Comprobar los equipos de amigos

Puede comprobar qué equipos están usando sus amigos para chatear en Google Talk.

- Si aparece “En el dispositivo móvil” debajo del nombre de su amigo, esto indica que su amigo está usando un teléfono Android.
- Si aparece una dirección de correo electrónico, esto indica que su amigo está usando una computadora.

Visualizar un indicador de celular

Puede optar por visualizar un indicador de celular junto con su nombre para que sus amigos sepan qué tipo de equipo inalámbrico usted está usando.

1. En la pantalla de la lista de amigos, oprima **Menú**  y luego toque **Configuración**.
2. Toque el nombre de su cuenta y marque **Indicador de celulares**.

Salir de la sesión

Siga los pasos para salir de Google Talk.

- ▶ En la pantalla de la lista de amigos, oprima **Menú**  y luego toque **Cerrar sesión** para salir de la sesión de Google Talk.

Configuración de Google Talk

Puede administrar la configuración de Google Talk a su gusto.

1. En la pantalla de la lista de amigos, oprima **Menú**  y luego toque **Configuración**.
2. Toque el nombre de su cuenta y toque cualquiera de las siguientes opciones para cambiar las configuraciones:
 - **Indicador de celulares:** Seleccione para que sus amigos sepan qué tipo de equipo inalámbrico usted está usando. Consulte [Indicadores de celulares](#).
 - **Ausente cuando se apaga la pantalla:** Seleccione para mostrar su estado como ausente cuando la pantalla esté apagada.
 - **Notificaciones de invitaciones:** Seleccione esta opción para mostrar una notificación en la barra de estado cuando alguien le envíe una invitación para ser su amigo.
 - **Notificaciones de correo elec.:** Seleccione para mostrar un nuevo icono de mensaje instantáneo en la barra de estado al recibir un nuevo mensaje instantáneo.
 - **Tono de notificación:** Seleccione si desea que el equipo suene al recibir un nuevo mensaje instantáneo. En el menú de tono de llamada, toque un tono de llamada

para reproducir el tono brevemente y luego toque **Aceptar** para confirmar su selección. Seleccione **Silencioso** si no desea que el equipo suene al recibir un nuevo mensaje instantáneo.

- **Vibrar:** Seleccione si desea que el equipo vibre al recibir un nuevo mensaje instantáneo.
- **Notificaciones de chat de video:** Seleccione si desea que el equipo abra un diálogo o muestre sólo una notificación al llegar una invitación de chat de voz o de video.
- **Tono de llamada del chat de video:** Seleccione si desea que el equipo suene al llegar una nueva notificación de chat de video. En el menú de tono de llamada, toque un tono de llamada para reproducir el tono brevemente y luego toque **Aceptar** para confirmar su selección. Seleccione **Silencioso** si no desea que el equipo suene al llegar una nueva notificación de chat de video.
- **Vibrar:** Seleccione si desea que el equipo vibre al llegar una nueva notificación de chat de video.
- **Amigos bloqueados:** Seleccione para mostrar la lista de sus amigos bloqueados.
- **Eliminar historial de búsqueda:** Seleccione para borrar el historial de búsqueda de Google Talk.
- **Administrar cuenta:** Seleccione para abrir el menú de la configuración de Cuentas y sincronización.
- **Términos y privacidad:** Seleccione para mostrar la información legal de Google.

Aplicaciones y entretenimiento

Todas las funciones de su equipo son accesibles a través de la lista de aplicaciones. Toque el icono que abre la lista de aplicaciones  en la pantalla de Inicio.

[Google Play™ en su equipo](#)

[Navigation](#)

[Aplicación Google Play Music](#)

Google Play™ en su equipo

Google Play™ es su destino de contenido digital para encontrar aplicaciones de Android, libros, películas, música y más en su equipo o en Internet.

Para acceder a la aplicación Google Play Store, primero debe conectarse a Internet utilizando Wi-Fi o la conexión de datos de su equipo y acceder a su cuenta de Google. Consulte [Web y datos](#) e [Iniciar sesión de su cuenta de Google](#) para obtener detalles.

Importante: Las políticas de Virgin Mobile a menudo no se aplican a las aplicaciones de terceros. Las aplicaciones de terceros pudieran tener acceso a su información personal o requerir que Virgin Mobile divulgue su información de cliente al proveedor de la aplicación de terceros. Para informarle sobre cómo una aplicación de terceros recopilará, tendrá acceso a, utilizará o divulgará su información personal, verifique las políticas del proveedor de la aplicación, que normalmente las puede encontrar en su sitio web. Si no siente confianza en las políticas de la aplicación de terceros, no utilice la aplicación.

[Encontrar e instalar una aplicación](#)

[Crear una cuenta en Google Wallet](#)

[Solicitar un reembolso de una aplicación comprada](#)



[Abrir una aplicación instalada](#)

[Desinstalar una aplicación](#)

[Obtener ayuda con Google Play](#)

Encontrar e instalar una aplicación

Cuando instale aplicaciones de la aplicación Google Play Store y las utilice en su equipo, esas aplicaciones pueden necesitar acceder a su información personal (como tu ubicación, datos de contacto y más) o acceder a ciertas funciones o configuraciones de su equipo. Descargue e instale sólo las aplicaciones en que confía.

1. Oprima **Inicio**  y toque  > **Play Store**. (Si aparece un mensaje de Google “Android Market está siendo reemplazado por Google play”, toque **Continuar**).
2. Cuando abre la aplicación Google Play Store por primera vez, aparece la ventana de las Condiciones del Servicio. Toque **Aceptar** para continuar si acepta las Condiciones del Servicio.
3. Encuentre una aplicación que desea y tóquela para abrir su pantalla de detalles.



Nota: Las imágenes de pantalla y opciones de Google Play Store pueden variar dependiendo de la versión instalada en su equipo. La aplicación Google Play Store se actualizará automáticamente cuando esté disponible.

4. Toque una aplicación para leer una descripción sobre la aplicación y reseñas de usuarios.
5. Toque **Descargar** o **Instalar** (para las aplicaciones gratuitas) o toque el botón de precio (para las aplicaciones que requieren pago).

Nota: Debe tener una cuenta en Google Wallet para comprar elementos en Google Play. Consulte [Crear una cuenta en Google Wallet](#) para configurar una cuenta en Google Wallet si aún no tiene ninguna.

6. La pantalla siguiente le avisa si la aplicación necesita acceder a su información personal o a ciertas funciones o configuraciones de su equipo. Si acepta las condiciones, toque **Aceptar & descargar** (para las aplicaciones gratuitas) o **Aceptar & comprar** (para las aplicaciones que requieren pago) para iniciar la descarga e instalación de la aplicación.

Si ha seleccionado una aplicación que requiere pago, después de tocar **Aceptar & comprar**, irá directamente a la pantalla de Google Wallet para pagar la aplicación antes de que se descargue en su equipo.

Advertencia: ¡Leer detenidamente la notificación! Tenga especial cuidado con las aplicaciones que tienen acceso a muchas funciones o a una cantidad significativa de sus datos. Una vez que haya tocado **Aceptar** en esta pantalla, usted es responsable de los resultados del uso de este elemento en su equipo.

Crear una cuenta en Google Wallet

Debe tener una cuenta en Google Wallet asociada a su cuenta de Google para comprar elementos desde la aplicación Google Play Store.

Haga uno de los siguientes:

- ▶ En su computadora, vaya a wallet.google.com para crear una cuenta en Google Wallet.

– 0 –



La primera vez que utilice su equipo para comprar un elemento desde Google Play, se le pedirá que ingrese sus datos de facturación para configurar una cuenta en Google Wallet.

Advertencia: Si ha utilizado Google Wallet una vez para comprar una aplicación desde la aplicación Google Play Store, el equipo recuerda su contraseña por lo que no necesita ingresarla la próxima vez. Por este motivo, debe asegurar que nadie utilice su equipo sin su permiso. (Para más información, consulte [Seguridad](#)).

Solicitar un reembolso de una aplicación comprada

Si no está satisfecho con una aplicación, podrá solicitar un reembolso en los 15 minutos posteriores a la compra, a menos que se indique lo contrario por el desarrollador de la aplicación. No se aplicará ningún importe en su tarjeta de crédito y la aplicación se desinstalará del equipo.



Si cambia de opinión, puede instalar la aplicación de nuevo, pero no podrá solicitar un reembolso por segunda vez.

1. Oprima **Inicio**  y toque  > **Play Store**.
2. Oprima **Menú**  y toque **Mis aplicaciones**.
3. Toque la aplicación a desinstalar para un reembolso. Se abrirá la pantalla de detalles sobre la aplicación.
4. Toque **Reembolsar**. Se desinstala la aplicación y se cancela el importe abonado.



- Si se le solicita, elija el motivo de la eliminación de la aplicación y luego toque **Aceptar**.

Abrir una aplicación instalada

Hay varias opciones para abrir una aplicación instalada.



- ▶ En la barra de estado, verifique si ve el icono . Si ve el icono , abra el panel de notificaciones y luego toque la aplicación para abrirla.

– 0 –



1. Oprima **Inicio**  y toque .
2. En la pantalla de todas las aplicaciones, localice la aplicación y luego toque el icono.

Desinstalar una aplicación

Puede desinstalar cualquier aplicación que haya descargado e instalado desde la aplicación Google Play Store.

1. Oprima **Inicio**  y toque  > **Play Store**.
2. Oprima **Menú**  y toque **Mis aplicaciones**.
3. En la pantalla INSTALADAS, toque la aplicación que desea desinstalar y luego toque **Desinstalar**.
4. Cuando se le indique, toque **OK** para eliminar la aplicación en su equipo.
 - Si se le solicita, elija el motivo de la eliminación de la aplicación y luego toque **Aceptar**.

– 0 –

1. Oprima **Inicio**  > **Menú**  y toque **Configuración del sistema** > **Aplicaciones**.
2. Toque la pestaña **DESCARGADO**, toque la aplicación que desea desinstalar y luego toque **Desinstalar...**
3. Cuando se le indique, toque **Aceptar** para eliminar la aplicación en su equipo.
4. Toque **Aceptar**.

Obtener ayuda con Google Play

Si necesita ayuda o tiene alguna pregunta sobre la aplicación Google Play Store, oprima **Menú** , toque **Ayuda** y luego toque un navegador a usar. El navegador web le llevará a la página web de ayuda de Google Play.

Navigation

Su equipo ofrece una serie de programas de navegación basados en su ubicación para ayudar a determinar dónde se encuentra y cómo llegar a donde necesita estar.

[Google Maps](#)

[Google Navigation](#)

[Google Latitude](#)

Google Maps

Use esta aplicación para encontrar direcciones, información de ubicación, direcciones de negocios, etc., directamente desde su equipo. Determine su ubicación actual con o sin GPS, obtenga direcciones de ruta y de tránsito y obtenga números de teléfono y direcciones para comercios locales.

Abrir Google Maps

- ▶ Oprima **Inicio**  y toque  > **Maps**.

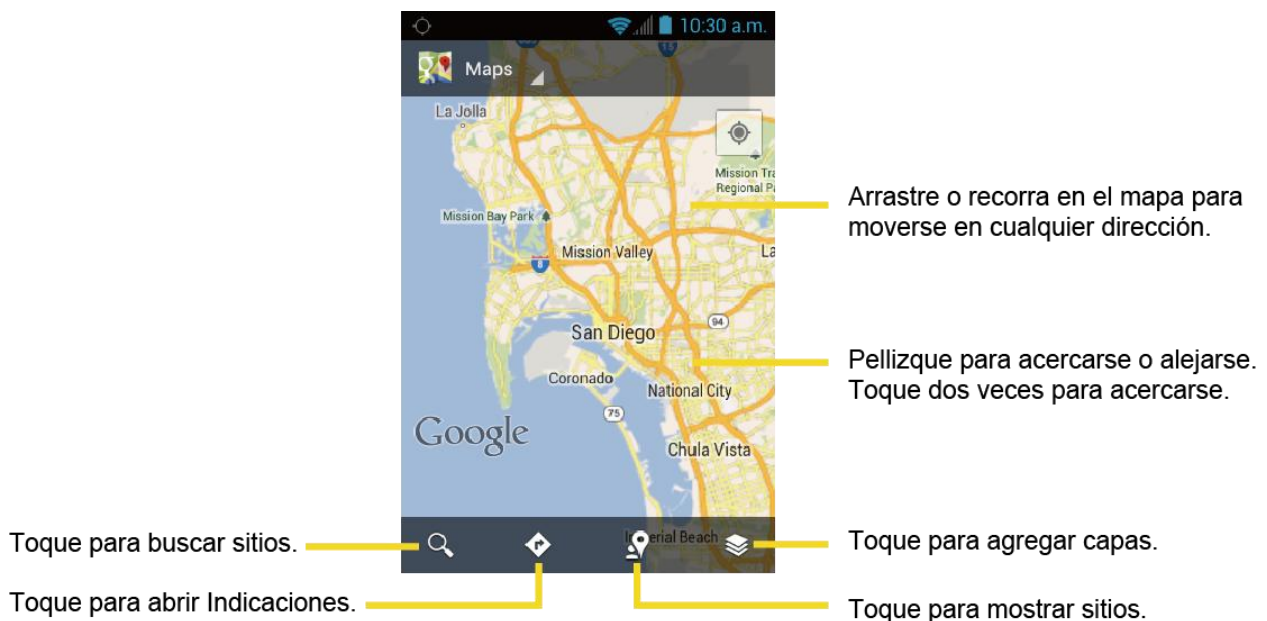

Encontrar su ubicación actual



Nota: No olvide configurar las fuentes de su ubicación.

En la pantalla de Google Maps, toque . Una flecha azul parpadeando indica su ubicación actual en el mapa. Esta función está disponible cuando está activado **Servicio de ubicación de Google** o **Satélites de GPS**. Consulte [Servicios de ubicación](#).

Buscar mapas

1. En la pantalla de Google Maps, toque .
2. Escriba el lugar que desea buscar. Puede ingresar una dirección, una ciudad o un tipo de establecimiento.

Consejo: Toque  para buscar por voz el lugar que está buscando.

3. Toque  o . Aparecerá un globo en el mapa para indicar la ubicación.
4. Toque el globo para abrir el menú de la ubicación.

Agregar capa del mapa



Las capas le permiten ver ubicaciones e información adicional sobrepuestas en el mapa.

En la pantalla de Google Maps, toque  y luego toque una o más de las siguientes opciones:

- **Tráfico:** Agregue esta capa para ver las condiciones de tráfico en tiempo real con los caminos marcados con líneas codificadas por color que indican la condición de tráfico. Este modo está disponible sólo en las áreas seleccionadas.
- **Satélite:** Agregue esta capa para utilizar los mismos datos recogidos por satélite en Google Earth. Las imágenes no son en tiempo real y son de aproximadamente entre uno y tres años de antigüedad.
- **Relieve:** Agregue esta capa para ver el mapa de relieve sombreado con características topográficas.
- **Líneas de transporte público:** Agregue esta capa para proporcionar la representación gráfica de las líneas de transporte público. Este modo sólo está disponible en la zona seleccionada.
- **Latitude:** Agregue esta capa para ver las ubicaciones de sus amigos y compartir la suya con ellos. Puede que necesite iniciar sesión en su cuenta de Google para utilizar esta función.
- **Mis mapas:** Agregue esta capa para mostrar Google My Maps (Mis mapas) en Google Maps de su equipo.
- **Bicicleta:** Agregue esta capa para proporcionar el mapa de rutas adecuadas para ir en bicicleta.
- **Wikipedia:** Agregue esta capa para proporcionar una lista de artículos de Wikipedia con referencia geográfica. Un extracto del artículo de Wikipedia se puede acceder haciendo clic

en el icono. También está disponible un enlace directo a la versión completa del artículo de Wikipedia.

Obtener indicaciones



1. En la pantalla de Google Maps, toque .
2. Haga uno de los siguientes:
 - El punto de partida está establecido como su ubicación actual de forma predeterminada. Toque  para cambiar la ubicación de su punto de partida.
 - Toque **Destino:** y escriba el destino o toque  para seleccionar el destino en la lista.
3. Seleccione la forma de llegar a su destino (en auto, en tren o a pie).
4. Toque **CÓMO LLEGAR**. Aparecerán las indicaciones hacia su destino en una lista de indicaciones o en vista de mapa. Toque **NAVIGATION** para abrir Google Navigation para que le conduzca a su destino.

Limpiar el mapa

Cuando haya llegado a su destino, oprima **Menú**  y luego toque **Limpiar mapa** para reiniciar el mapa.

Google Navigation

Otra aplicación de navegación de Google Maps está disponible en su equipo. El sistema de navegación le ofrece indicaciones de llegada paso a paso por medio de voz, utilizando su posición actual (proporcionada por comunicaciones GPS al equipo) para brindar varios servicios basados en la ubicación.

1. Oprima **Inicio**  y toque  > **Navigation**.
2. Si ve la advertencia en la pantalla, léala y toque **Aceptar** si está de acuerdo.
3. Elija entre las siguientes opciones en la pantalla:
 - Pestaña **DESTACADOS** para obtener indicaciones de llegada a las ubicaciones que han sido marcadas con estrella en Google Maps (maps.google.com).
 - Pestaña **ACCESOS DIRECTOS**
 - **Di el destino** para utilizar la función de reconocimiento de voz y buscar ubicaciones que coincidan en su zona.
 - **Escribe el destino** para ingresar manualmente una dirección de destino.

- **Ir a casa** para mostrar la guía de ruta a su casa.
- **Mapa** para abrir la aplicación Google Maps.
- **DESTINOS RECIENTES** para mostrar una ruta recientemente buscada.
- Pestaña **CONTACTOS** para recibir indicaciones detalladas de la ruta de llegada a la dirección almacenada de una entrada seleccionada en Personas.



Google Latitude

El servicio Google Latitude™ de ubicación del usuario le permite compartir las ubicaciones de sus amigos en los mapas y compartir mensajes de estado con ellos y viceversa. Esta función también le permite enviar mensajes de texto y de correo electrónico, realizar llamadas y obtener indicaciones para llegar a las ubicaciones de sus amigos.

Su ubicación no se comparte de forma automática. Para ello, debe unirse a Latitude y luego invitar a sus amigos para que puedan ver su ubicación o aceptar las invitaciones que ellos le envíen.







Abrir Latitude

Para unirse a Latitude:

1. Oprima **Inicio**  y toque  > **Latitude**.
2. Si ve la política de privacidad, léala y toque **Aceptar y continuar** si está de acuerdo.

Después de unirse a Google Latitude, puede comenzar a compartir las ubicaciones con sus amigos. Sólo los amigos que haya invitado de forma explícita o que hayan aceptado podrán ver su ubicación.

Para abrir después de unirse a Latitude:

1. Oprima **Inicio**  y toque  > **Latitude**.
2. Seleccione una de las siguientes opciones.
 - Toque **VISTA DE MAPA** para ver a su amigo en Google Maps.
 - Toque  para invitar a su amigo a Latitude.
 - Toque  para registrar su visita en Latitude.
 - Toque  para actualizar la lista de amigos.
 - Oprima **Menú**  y toque **Ajustes de ubicación** > **Informar sobre tu ubicación** para configurar la información sobre su ubicación y compartirla.

Invitar a amigos

Para compartir su ubicación con amigos y solicitar permiso para ver sus ubicaciones:

1. En Latitute, toque .
2. Elija cómo añadir amigos:
 - **Seleccionar entre los contactos:** Seleccione cualquier número de amigos de Personas.
 - **Añadir mediante dirección de correo electrónico:** Ingrese una dirección de correo electrónico y toque **Añadir amigos**.
3. Compruebe si la casilla de su amigo está marcada y toque **Sí**.

Si sus amigos ya utilizan Latitute, recibirán una solicitud a través de correo electrónico y una notificación en Latitute. Si no se han unido aún a Latitute, recibirán una solicitud a través de correo electrónico en la que se les indica que accedan a Latitute a través de su cuenta de Google.

Responder a una invitación

Cuando reciba una solicitud de compartición de un amigo, verá el mensaje "...nueva solicitud para compartir". Tóquelo y puede:

- **Aceptar y compartir mi ubicación:** Puede ver la ubicación de sus amigos, ellos podrán ver la suya.
- **Aceptar, pero ocultar mi ubicación:** Puede ver la ubicación de sus amigos, pero ellos no podrán ver la suya.
- **No aceptar:** Ninguna información de ubicación es compartida entre usted y sus amigos.

Puede cambiar la forma en que su ubicación será compartida con cada amigo en cualquier momento. Consulte [Conectar con sus amigos](#) para más detalles.

Ver las ubicaciones de sus amigos

Puede ver las ubicaciones de sus amigos en un mapa o en una lista.

Vista de mapa:

Toque **VISTA DE MAPA** en la pantalla de Latitute. Google Maps™ le mostrará las ubicaciones de sus amigos. Cada amigo aparece representado por el icono o fotografía y una flecha que indica su ubicación aproximada. Si un amigo ha optado por compartir solamente el nombre de la ciudad, su icono o fotografía no incluirá la flecha y aparecerá en el centro de la ciudad. Consulte [Conectar con sus amigos](#) para más detalles.

Para ver el perfil de su amigo y conectarse con él, toque su imagen. Aparecerá el nombre de su amigo. Luego, toque el globo por encima de su icono.

Vista de lista:

Para mostrar una lista de sus amigos, en Google Maps, toque **LISTA DE AMIGOS**.

Para ver el perfil de su amigo y conectarse con él, seleccione el nombre de su amigo de la lista.

Conectar con sus amigos



Toque el globo de detalles de contacto de un amigo en la vista de mapa o toque un amigo en la vista de lista para abrir su perfil. En la pantalla de perfil, puede comunicarse con su amigo y configurar las opciones de privacidad.

- **Mapa:** Encuentre una ubicación de amigo en el mapa.
- **Indicaciones:** Obtenga direcciones para llegar a la ubicación de su amigo.
- **Ping para registro de visita:** Envíe una notificación a este amigo para que registre su visita.
- **Gestionar opciones para compartir:** Seleccione entre las siguientes opciones:
 - **Compartir la ubicación más exacta posible:** Comparte su ubicación más precisa.
 - **Compartir sólo el nombre de la ciudad:** Comparte sólo la ciudad donde se encuentra, no el nombre de la calle. Su amigo verá su imagen en el centro de la ciudad en la que se encuentre. Para compartir de nuevo información más precisa, toque **Ubicación más exacta posible**.
 - **Ocultarse de este amigo:** Deje de compartir su ubicación con ese amigo en la aplicación Latitude, en una lista o en un mapa.
- **Eliminar este amigo:** Elimine al amigo de su lista y deje de compartir ubicaciones totalmente.

Cambiar configuración de ubicación

Puede controlar cómo y cuándo pueden encontrarse sus amigos en Latitude. En su cuenta de Google sólo se almacena la última ubicación enviada a Latitude. Si desactiva Latitude o se encuentra oculto, no se almacena ninguna ubicación.

Para cambiar su perfil público:

1. Oprima **Inicio**  y toque  > **Latitude**.
2. Toque su propio nombre y luego toque **Ajustes de ubicación**.
3. Configure las siguientes opciones según sus preferencias.

- **Informar sobre tu ubicación:** Permita a Latitudo detectar y actualizar su ubicación a medida que se mueve. La frecuencia de actualización está determinada por diversos factores, tal como hace cuánto tiempo su ubicación ha cambiado.
- **Historial de ubicaciones:** Almacene sus ubicaciones pasadas y se las muestran en el sitio web de Latitudo.
- **Gestionar tus amigos:** Añada o elimine amigos que pueden ver su ubicación.
- **Cerrar sesión de Latitudo:** Desactive Latitudo y deje de compartir su ubicación o estado. Siempre puede volver a unirse a Latitudo.
- **Registros automáticos:** Registre las visitas de los sitios que haya seleccionado.
- **Notificaciones de visitas:** Habilite las notificaciones que sugieren lugares donde registrar sus visitas.
- **Gestionar tus sitios:** Vea y modifique sus sitios desactivados y sus registros automáticos de visitas.

Aplicación Google Play Music

Play Music (Reproducir la música) le permite reproducir los archivos digitales de audio guardados en la tarjeta de almacenamiento. Para utilizar la aplicación Google Play Music, lo primero que debe hacer es copiar los archivos de música en una tarjeta de almacenamiento. Las tarjetas microSD se venden por separado y no están incluidas con este equipo. Consulte [Utilizar la tarjeta microSD del equipo como una unidad USB](#) para más detalles sobre cómo copiar los archivos.

Nota: Si ya está registrado en Google Music™, la primera vez que abra la aplicación Google Play Music se le pedirá que seleccione la cuenta a cuya biblioteca de música en línea desea acceder desde la aplicación Google Play Music. Siga las instrucciones en la pantalla para continuar.

[Abrir la biblioteca de Play Music](#)

[Reproducir la música](#)

[Pantalla de Reproduciendo ahora](#)

[Buscar música en la biblioteca de Play Music](#)



[Cola de reproducción](#)

[Utilizar la lista de reproducción](#)

[Hacer copias de seguridad de sus archivos de música descargados](#)

Abrir la biblioteca de Play Music

Acceda a la biblioteca de Play Music para disfrutar de su música favorita.

- ▶ Oprima **Inicio**  y toque  > **Play Music** (Reproducir la música). Aparecerá la pantalla de la biblioteca de Play Music.

Reproducir la música

Aprenda lo básico para usar la aplicación Play Music.

1. En la pantalla de la biblioteca de Play Music, toque un nombre de categoría para ver sus contenidos. Las categorías disponibles son:
 - **LISTAS DE REPRODUCCIÓN** para seleccionar una lista de reproducción personalizada que haya creado.
 - **RECIENTE** para mostrar los álbumes que has escuchado recientemente.
 - **ARTISTAS** para mostrar tu biblioteca de música ordenada por artista.
 - **ÁLBUMES** para mostrar tu biblioteca de música ordenada por álbum.
 - **CANCIONES** para mostrar lista de canciones en orden alfabético.
 - **GÉNEROS** para mostrar tu biblioteca de música ordenada por género.
2. Toque una canción en su biblioteca para reproducirla. Se abre la pantalla de Reproduciendo ahora.

– o –

Toque el botón de menú con triángulo  al lado de un elemento y toque **Reproducir**.

Pantalla de Reproduciendo ahora



Las siguientes opciones están disponibles a controlar:

- Deslice el deslizante para rebobinar o adelantar.
- Toque para poner en pausa. Toque para volver a reproducir.
- Toque para volver al inicio de la canción actual, o toque para reproducir la siguiente canción en un álbum.
- Toque el botón Aleatorio para activar o desactivar la función de orden aleatorio. Cuando el aleatorio está activado, el botón cambiará de color ().
- Toque el botón Repetición para circular por los modos de repetición: (Repetir todo), (Repetir una vez) o (Repetir está desactivado).

Opciones adicionales

Mientras utiliza la aplicación Play Music, puede tocar el botón de menú con triángulo al lado de un elemento para ver opciones adicionales. Estas opciones pueden variar dependiendo de los datos de la música.

- **Reproducir** para reproducir la canción.
- **Reproducir siguiente** para reproducir la canción siguiente.
- **Agregar a la cola** para agregar la canción a la cola.
- **Agregar a lista de reproducción** para agregar la canción a la lista de reproducción.

- **Eliminar de la cola** para eliminar la canción de la cola.
- **Más por este artista** para mostrar otro álbum del artista seleccionado.
- **Comprar por artista** para abrir la aplicación Google Play Store y encontrar elementos relacionados con el artista.
- **Buscar** para realizar una búsqueda utilizando la aplicación que usted elija.
- **Eliminar** para eliminar la canción.

Consejo: Para más opciones tales como para cambiar las configuraciones, guardar o borrar la cola o mostrar el ecualizador, oprima **Menú** .

Buscar música en la biblioteca de Play Music

Siga las instrucciones para encontrar la música en su biblioteca de Play Music.

1. Abra la biblioteca de Play Music y toque el botón **Buscar** .
2. Escriba el nombre del artista, álbum, canción o lista de reproducción que está buscando. A medida que escribe, se visualiza la información coincidente en la pantalla.
3. Para seleccionar un elemento coincidente, toque el elemento.

Cola de reproducción

La cola de reproducción permite hacer cola y reordenar la música.

Mostrar la cola de reproducción

- ▶ En la pantalla de Reproduciendo ahora, toque . Consulte [Pantalla de Reproduciendo ahora](#).

Agregar un elemento a la cola

1. Abra la biblioteca de música e identifique el elemento que desea agregar a la cola.
2. Toque  al lado del elemento y toque **Agregar a la cola**.

Eliminar un elemento de la cola

1. En la pantalla de Reproduciendo ahora, identifique el elemento que desea eliminar desde la cola.
2. Toque  al lado del elemento y toque **Eliminar de la cola**.

Guardar la cola

1. En la pantalla de Reproduciendo ahora, oprima **Menú**  y toque **Guardar cola**.
2. Ingrese el nombre que se mostrará en la lista de reproducción y toque **Aceptar**. La cola se guarda como una lista de reproducción.

Borrar la cola

- ▶ En la pantalla de Reproduciendo ahora, oprima **Menú**  y toque **Borrar cola**.

Reordenar la cola

- ▶ En la pantalla de Reproduciendo ahora, toque  al lado del elemento que desea reproducir próximamente y luego toque **Reproducir siguiente**. La música se reproduce próximamente.

Utilizar la lista de reproducción

Cree una lista de reproducción para organizar su música.

Crear las listas de reproducción

1. Abra la biblioteca de Play Music y navegue por la música que desea agregar a la lista de reproducción.
2. Toque  al lado de la canción que desea agregar y toque **Agregar a lista de reproducción**.
3. En la ventana de Agregar a lista de reproducción, toque **Lista de reproducción nueva**.
4. Escriba el nombre de su nueva lista de reproducción y toque **Aceptar**. Luego de guardar una lista de reproducción, esta se añade a la biblioteca de listas de reproducción.

Agregar una canción a una lista de reproducción existente

1. Abra la biblioteca de Play Music y navegue por la música que desea agregar a la lista de reproducción.
2. Toque  al lado de la canción que desea agregar y toque **Agregar a lista de reproducción**.
3. En la ventana de Agregar a lista de reproducción, toque el nombre de la lista de reproducción a la que desea agregar la canción.

Eliminar una canción de una lista de reproducción

1. Abra la biblioteca de listas de reproducción.
2. Toque la lista de reproducción que contiene la canción que desea eliminar.
3. Toque  al lado de la canción que desea eliminar y toque **Eliminar de la lista de reproducción**.

Cambiar el nombre de una lista de reproducción

1. Abra la biblioteca de listas de reproducción.
2. Toque  al lado de la lista de reproducción cuyo nombre desea cambiar y toque **Cambiar nombre**.
3. Escriba el nuevo nombre de la lista de reproducción y toque **Cambiar nombre**.

Reproducir canción en una lista de reproducción

1. Abra la biblioteca de listas de reproducción.
2. Toque  al lado de la canción que desea reproducir y toque **Reproducir**.

Eliminar una lista de reproducción

1. Abra la biblioteca de listas de reproducción.
2. Toque  al lado de la lista de reproducción que desea eliminar y toque **Eliminar**.
3. Toque **Aceptar** para confirmar.

Hacer copias de seguridad de sus archivos de música descargados

Es recomendado que haga copias de seguridad de sus archivos de música descargados y los coloque en su computadora. Aunque los archivos descargados sólo pueden reproducirse en su equipo y en su cuenta, hacer copias de seguridad de ellos en su computadora le permite acceder a los mismos en caso de que la tarjeta microSD se pierda o se dañe, o si instala una nueva tarjeta microSD. Consulte [Utilizar la tarjeta microSD del equipo como una unidad USB](#).

1. Conecte su equipo a su computadora usando un cable USB.
2. Use su computadora para navegar hasta la carpeta Music (Música) de la tarjeta microSD.
3. Seleccione y copie los archivos de música a una carpeta en el disco duro de su computadora.

Web y datos

Las capacidades de datos de su equipo le permiten acceder a Internet o a su red corporativa de forma inalámbrica a través de una variedad de conexiones, incluso Wi-Fi y Servicios de datos.

Esta sección trata sobre las conexiones de datos y el navegador web integrado de su equipo. Las características adicionales relacionadas con datos se pueden encontrar en [Mensajería](#), [Aplicaciones y entretenimiento](#) y [Herramientas y Calendario](#).

Wi-Fi

Servicios de datos

Navegador

Wi-Fi

Wi-Fi permite acceso inalámbrico a Internet a distancias de hasta 300 pies (100 metros). Para utilizar Wi-Fi en su equipo, necesita acceso a un punto de acceso inalámbrico o “hotspot”.

La disponibilidad y el alcance de la señal Wi-Fi dependen de ciertos factores, incluso la infraestructura y otros objetos que debe atravesar la señal.



[Activar Wi-Fi y conectar a una red inalámbrica](#)

[Comprobar el estado de la red inalámbrica](#)

[Conectar a una red Wi-Fi diferente](#)



Activar Wi-Fi y conectar a una red inalámbrica

Use el menú de configuración de CONEXIONES INALÁMBRICAS Y REDES para activar el radio Wi-Fi de su equipo y conectar a una red Wi-Fi disponible.

1. Oprima **Inicio**  > **Menú**  y toque **Configuración del sistema**.
2. Si aparece **No** a la derecha de **Wi-Fi**, tóquela para activar Wi-Fi. Aparecerá **Si** y el equipo buscará las redes inalámbricas disponibles.
3. Toque **Wi-Fi**. Aparecerán los nombres de las redes y parámetros de seguridad (red abierta o protegida con WEP/WPA/WPA2 PSK) de las redes Wi-Fi detectadas.
4. Toque una red Wi-Fi para conectarse a ella. Si selecciona una red abierta, se va a conectar automáticamente a la red. Si selecciona una red que está protegida, ingrese la clave y luego toque **Conectar**.

Dependiendo del tipo de red y sus configuraciones de seguridad, puede que necesite ingresar más información o elegir un certificado de seguridad.

Cuando su equipo esté conectado a una red inalámbrica, el icono Wi-Fi () parece en la barra de estado y le indica la intensidad aproximada de la señal. (El ejemplo que se muestra arriba indica una señal completa).



Si **Notificación de red** está activada, este icono () aparece en la barra de estado siempre que el equipo detecte una red inalámbrica disponible dentro de su alcance. Oprima **Menú** () , toque **Avanzado** y marque **Notificación de red**.

Nota: La próxima vez que conecte su equipo a una red inalámbrica a la que haya accedido previamente, no se le pedirá que ingrese nuevamente la clave de seguridad, a menos que restablezca su equipo a las configuraciones predeterminadas de fábrica.

Nota: Las redes Wi-Fi se reconocen automáticamente, lo que significa que no necesita hacer nada más para que su equipo se conecte a una red Wi-Fi. Quizás deberá ingresar un nombre de usuario y una contraseña para ciertas redes inalámbricas cerradas.

Comprobar el estado de la red inalámbrica



Compruebe el estado de su red inalámbrica actual, incluso velocidad e intensidad de señal, a través del menú de configuración de CONEXIONES INALÁMBRICAS Y REDES.

1. Oprima **Inicio** () > **Menú** () y toque **Configuración del sistema** > **Wi-Fi**.
2. Toque la red inalámbrica a la que el equipo esté conectado en ese momento. Verá un cuadro de mensaje indicando el nombre de la red Wi-Fi, su estado, velocidad, intensidad de señal y otros detalles.

Nota: Si quiere eliminar las configuraciones de la red inalámbrica recordada, toque **Olvidar** en esta ventana. Debe volver a ingresar las configuraciones si quiere conectarse a esta red inalámbrica.

Conectar a una red Wi-Fi diferente

Use la configuración de CONEXIONES INALÁMBRICAS Y REDES para revisarlas y conectar su equipo a una red Wi-Fi diferente.

1. Oprima **Inicio** () > **Menú** () y toque **Configuración del sistema** > **Wi-Fi**. Las redes Wi-Fi detectadas se muestran en la sección de redes Wi-Fi. Para buscar manualmente las redes Wi-Fi disponibles, toque **BUSCAR**.
2. Toque otra red Wi-Fi para conectarse a ella.

Nota: Si la red inalámbrica a la que quiere conectarse no está en la lista de redes detectadas, desplácese hacia abajo en la pantalla y toque **AGREGAR RED**. Ingrese las configuraciones de la red inalámbrica y toque **Guardar**.

Servicios de datos

Con su servicio de Virgin Mobile, ya puede empezar a disfrutar las ventajas de servicios de datos. Esta sección le ayudará a aprender los conceptos básicos para usar los servicios de datos, que incluyen administración de su nombre de usuario, inicio de una conexión de datos y navegación por la web con su equipo.

Importante: Ciertas solicitudes de servicios de datos podrían requerir tiempo adicional para procesarse. Mientras el equipo carga el servicio solicitado, podría parecer que la pantalla táctil no responde cuando en realidad está funcionando correctamente. Deje tiempo al equipo para que procese su solicitud de uso de datos.

Iniciar una conexión de web

Indicadores y estado de la conexión de datos

Iniciar una conexión de web

Iniciar una conexión web es tan simple como abrir el navegador en su equipo.

- ▶ Oprima **Inicio**  y toque  > **Navegador**. (Se iniciará la conexión de datos y aparecerá la página principal).



Nota: Las conexiones a Internet se pueden realizar a través del servicio de datos o vía Wi-Fi (que se configura dentro de **Config.** [Configuración] > **Wi-Fi**).

Consejo: Para cambiar la página predeterminada de inicio a la página actual del equipo, oprima **Menú**  y luego toque **Config.** > **General** > **Establecer página principal** > **Página actual**.

Nota: El navegador se inicia automáticamente cuando se toca un enlace de web desde un correo electrónico o un mensaje de texto.

Indicadores y estado de la conexión de datos

La pantalla de su equipo te muestra el estado actual de la conexión de datos a través de los indicadores que aparecen en la parte superior. Se usan los siguientes símbolos:

Icono	Descripción
	Su equipo está conectado a la red 3G o 1x. Cuando las flechas se mueven, su equipo está transfiriendo datos (por ejemplo, cuando usted está abriendo una página web).
	Su equipo está conectado a la red 3G o 1x pero no está transfiriendo datos en ese momento (por ejemplo, cuando usted está viendo una página web completamente abierta).

En cualquiera de los dos estados, puede recibir llamadas entrantes.

Si no aparece ningún indicador, su equipo no tiene una conexión de datos. Para iniciar una conexión, consulte [Iniciar una conexión de web](#).

Navegador

El navegador web de su equipo proporciona acceso total al sitio web móvil y sitios web tradicionales desde donde quiera que usted esté, utilizando el servicio de datos o conexiones de datos Wi-Fi.

[Aprender a navegar por Internet](#)

[Menú de navegador](#)

[Seleccionar texto en una página web](#)

[Ajustar la configuración de página del navegador](#)

[Ajustar la configuración de privacidad y seguridad del navegador](#)

[Ajustar la configuración de accesibilidad del navegador](#)

[Ajustar la configuración avanzada del navegador](#)

[Ajustar la configuración de administración de ancho de banda del navegador](#)

[Ajustar la configuración de laboratorios del navegador](#)

[Establecer el motor de búsqueda](#)

[Crear la configuración del sitio web](#)

[Restablecer el navegador a los valores predeterminados](#)

[Establecer la página principal del navegador](#)

[Leer la página web sin conexión](#)

[Administrar marcadores](#)

Aprender a navegar por Internet

Una vez que ha aprendido algunos conceptos básicos, es fácil navegar por los menús y los sitios web durante una sesión de datos.

Nota: Antes que acceder a la página principal, es posible que se le pida ingresar su número de teléfono móvil de 10 dígitos y tocar **Aceptar**. No se requiere el ingreso de su número de teléfono para acceder a otras páginas web.

Desplazarse

Como con otras partes del menú del equipo, tendrá que arrastrar la página hacia arriba y hacia abajo para ver todo el contenido en algunos sitios web.

Para desplazarse de una línea a otra en los sitios web:

- ▶ Con un simple movimiento, toque la pantalla con el dedo y arrástrelo hacia arriba o hacia abajo por una página.

Seleccionar

Para seleccionar los elementos o enlaces que aparecen en la pantalla:

- ▶ Arrastre el dedo por una página y luego toque un elemento o enlace en la pantalla.

Los enlaces, que aparecen como texto subrayado, le permiten visitar las páginas web, seleccionar funciones especiales e incluso realizar llamadas telefónicas.

Ir a una página anterior

Para retroceder una página:

- ▶ Oprima **Atrás**  en su equipo. Repita este proceso para continuar retrocediendo en el historial de la página web, de las páginas que ha visitado recientemente.

Ir a una página web

1. Toque el campo de dirección (en la parte superior de la ventana del navegador) e ingrese una nueva dirección de web.
 - A medida que ingresa la dirección, posibles coincidencias aparecen en una lista en la pantalla. Toque una entrada para abrir el sitio web deseado.
2. Toque **Ir** para iniciar la nueva página.

Nota: No todos los sitios web son visibles en su equipo.

Menú de navegador

El menú de navegador le ofrece opciones adicionales para ampliar el uso de la web en su equipo.

Abrir el menú de navegador

El menú de navegador puede abrirse en cualquier momento si tiene una sesión de datos activa, desde cualquier página que esté visitando.

1. Oprima **Inicio**  y toque  > **Navegador**.

2. Oprima **Menú** . Verá el menú de navegador.

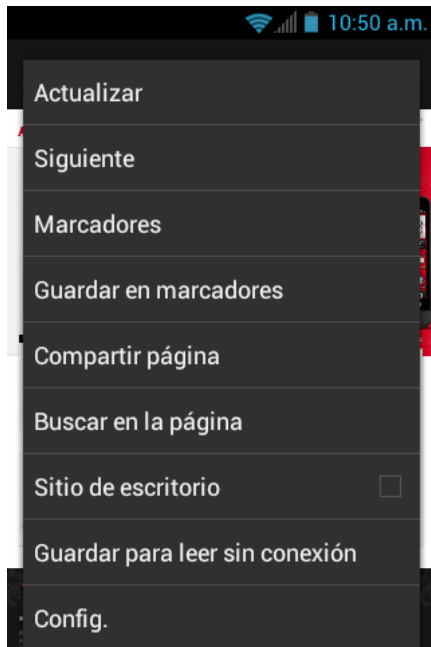

Las opciones disponibles en el menú de navegación incluyen:

- **Detener:** Detenga la carga de la página web actual. (Esta opción se muestra hasta que una página se abre.)
- **Actualizar:** Recargue la página web actual.
- **Siguiente:** Le hace volver a una página visitada previamente. (Esta opción aparece en gris cuando no hay página que pueda seguir).
- **Marcadores:** Le permite acceder y administrar sus marcadores.
- **Guardar en marcadores:** Agregue la página actual como un marcador.
- **Compartir página:** Le permite enviar una dirección URL a través de Gmail, SMS, Correo electrónico o Bluetooth.
- **Buscar en la página:** Busque una palabra en la página web actual.
- **Sitio de escritorio:** Muestre el sitio para computadora de la página web actual.
- **Guardar para leer sin conexión:** Guarde la página web actual en la memoria caché para leer sin conexión.
- **Config.:** Le permite configurar y administrar la configuración del navegador.

Seleccionar texto en una página web

Puede resaltar el texto en una página web y copiarlo, buscarlo o compartirlo.

1. Desplácese al área de la página web que contiene el texto que desea seleccionar.
2. Mantenga tocado el texto que desea copiar. Arrastre una pestaña de selección a la posición donde desea insertar las palabras o caracteres seleccionados. El texto seleccionado aparecerá resaltado.

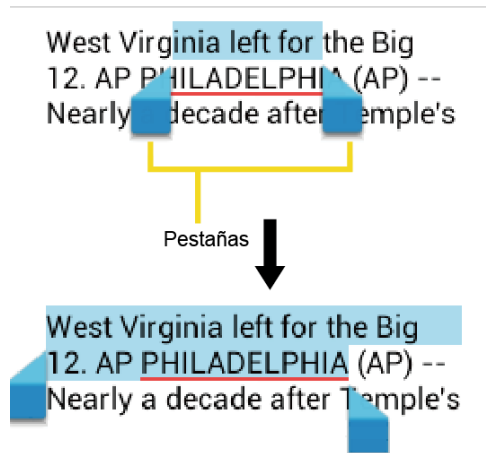



Consejo: Toque **SELECCIONAR TODO** para seleccionar todo el texto en la página web.

3. Toque  y seleccione una de las siguientes opciones.
 - **Copiar** para copiar el texto seleccionado.
 - **Compartir** para compartir el texto seleccionado a través de Bluetooth, Gmail, Mensajería, etc.
 - **Buscar** para buscar el texto seleccionado en la página web.
 - **Buscar en la Web** para buscar el texto seleccionado en Internet.



Ajustar la configuración de página del navegador

Puede cambiar la configuración de su navegador, incluso la configuración de su página principal y más.

1. Oprima **Inicio**  y toque  > **Navegador**.
2. Oprima **Menú**  y toque **Config.** > **General**.
3. Seleccione una de las siguientes configuraciones de navegador.
 - **Establecer página principal:** Establezca la página principal actual para el navegador de web.
 - **Completar formulario automáticamente.:** Complete formularios web con un solo toque.
 - **Texto para autocompletar:** Configure texto para autocompletar formularios web.



Ajustar la configuración de privacidad y seguridad del navegador

Puede ajustar la configuración de privacidad y seguridad de su navegador, si quiere o no guardar las contraseñas, historial o caché.

1. Oprima **Inicio**  y toque  > **Navegador**.
2. Oprima **Menú**  y toque **Config.** > **Privacidad y seguridad**.
3. Seleccione una de las siguientes configuraciones de privacidad y seguridad del navegador.
 - **Eliminar memoria caché:** Elimina todos los datos de caché actuales. Toque **Aceptar** para completar el proceso.
 - **Eliminar historial:** Elimina el historial de navegación en el navegador. Toque **Aceptar** para completar el proceso.
 - **Mostrar advertencias de seguridad:** Le notifica si hay un problema de seguridad con el sitio web actual. Quite la marca de la casilla de verificación para desactivar esta función.
 - **Aceptar cookies:** Permite a los sitios que requieren cookies guardar y leer cookies de su equipo.
 - **Eliminar datos de cookies:** Elimina todos los archivos de cookies actuales del navegador. Toque **Aceptar** para completar el proceso.
 - **Recordar formulario:** Permite que el equipo almacene los datos desde los formularios ocupados anteriormente. Quite la marca de la casilla de verificación para desactivar esta función.
 - **Eliminar datos del formulario:** Elimina todos los datos almacenados desde los formularios ocupados anteriormente. Toque **Aceptar** para completar el proceso.
 - **Activar ubicación:** Permite que los sitios soliciten el acceso a su ubicación (usando la función de GPS incorporada).
 - **Eliminar acceso a la ubicación:** Borra el acceso a la ubicación para todos los sitios web. Toque **Aceptar** para completar el proceso.
 - **Recordar contraseñas:** Almacena los nombres de usuario y las contraseñas para los sitios visitados. Quite la marca de la casilla de verificación para desactivar esta función.
 - **Eliminar contraseñas:** Elimina los nombres de usuario y las contraseñas almacenados anteriormente. Toque **Aceptar** para completar el proceso.



Ajustar la configuración de accesibilidad del navegador

Puede ajustar la configuración de accesibilidad de su navegador, tales como el tamaño de letra o la inversión de la pantalla.

1. Oprima **Inicio**  y toque  > **Navegador**.
2. Oprima **Menú**  y toque **Config.** > **Accesibilidad**.
3. Seleccione una de las siguientes configuraciones de accesibilidad del navegador.
 - **Obligar a activar el zoom:** Anula una solicitud de sitio web para controlar el comportamiento del zoom.
 - **Ajuste de texto:** Cambia el tamaño de la letra como se ve en la pantalla de vista previa.
 - **Zoom al tocar dos veces:** Configura la magnificación de zoom de cuando se toca la pantalla dos veces.
 - **Tamaño mínimo de fuente:** Establece el tamaño mínimo de letra en la web como se ve en la pantalla de vista previa.
 - **Representación invertida:** Invierte la imagen de la pantalla. El color negro se convierte en blanco y viceversa. Cuando esta está activada, puede ajustar el contraste mediante el control deslizante de contraste.

Ajustar la configuración avanzada del navegador



Puede ajustar la configuración avanzada de su navegador, tales como establecer el motor de búsqueda o ajuste de zoom predeterminado.

1. Oprima **Inicio**  y toque  > **Navegador**.
2. Oprima **Menú**  y toque **Config.** > **Avanzado**.
3. Seleccione una de las siguientes configuraciones avanzadas del navegador.
 - **Establecer el motor de búsqueda:** Establece el motor de búsqueda. Consulte [Establecer el motor de búsqueda](#).
 - **Abrir en segundo plano:** Se inician nuevas páginas en una página separada y se visualizan detrás de la página actual. Quite la marca de la casilla de verificación para desactivar esta función.
 - **Activar JavaScript:** Activa JavaScript para la página web actual. Sin esta función, posiblemente algunas páginas no se visualizan correctamente. Quite la marca de la casilla de verificación para desactivar esta función.

- **Activar complementos:** Le permite determinar la forma en que su equipo maneja mejoras de programas. Seleccione **Siempre activado**, **A pedido** o **Apagado**.
- **Configuración del sitio web:** Le permite configurar las opciones avanzadas para sitios web individuales.
- **Zoom predeterminado:** Establece la configuración del zoom predeterminado. Elija entre: **Lejos**, **Normal** o **Cerca**.
- **Abrir páginas en vista general:** Visualiza una vista general de las páginas abiertas recientemente.
- **Ajuste automático de páginas:** Permite que se cambie el tamaño de las páginas web para que se ajuste a la pantalla lo más posible.
- **Bloquear ventanas emergentes:** Evita que los anuncios o ventanas emergentes (pop-up) aparezcan en la pantalla. Quite la marca de la casilla de verificación para desactivar esta función.
- **Codificación de texto:** Ajusta la codificación de texto actual.
- **Restablecer valores predeterminados:** Restablece la configuración del navegador a sus valores predeterminados.

Ajustar la configuración de administración de ancho de banda del navegador

Puede ajustar la configuración de administración de ancho de banda de su navegador.

1. Oprima **Inicio**  y toque  > **Navegador**.
2. Oprima **Menú**  y toque **Config.** > **Administración de ancho de banda**.
3. Seleccione una de las siguientes configuraciones de administración de ancho de banda del navegador.
 - **Carga previa de resultados de búsquedas:** Permite al navegador precargar los resultados de búsqueda confiables.
 - **Cargar imágenes:** Muestra imágenes en páginas web.

Ajustar la configuración de laboratorios del navegador



Puedes ajustar la configuración de laboratorios de su navegador.

1. Oprima **Inicio**  y toque  > **Navegador**.
2. Oprima **Menú**  y toque **Config.** > **Labs**.

3. Seleccione una de las siguientes configuraciones de laboratorios del navegador.
 - **Controles rápidos:** Abre los controles rápidos y oculta barras de aplicaciones y URL.
 - **Pantalla completa:** Activa el modo de pantalla completa y oculta la barra de estado.



Establecer el motor de búsqueda

Puede seleccionar el motor de búsqueda predeterminado.

1. Oprima **Inicio**  y toque  > **Navegador**.
2. Oprima **Menú**  y toque **Config.** > **Avanzado**.
3. Toque **Establecer el motor de búsqueda** y seleccione un motor de búsqueda que desea usar.



Crear la configuración del sitio web

Puede crear una configuración para sitios web individuales.

1. Oprima **Inicio**  y toque  > **Navegador**.
2. Oprima **Menú**  y toque **Config.** > **Avanzado** > **Configuración del sitio web**.
3. Toque el sitio web para el cual desea crear la configuración. Estos valores avanzados se pueden configurar para sitios individuales.
4. Toque la configuración (por ejemplo: **Eliminar acceso a la ubicación**) para completar el proceso.

Restablecer el navegador a los valores predeterminados

Siempre tiene la opción de restaurar el navegador a la configuración predeterminada.

1. Oprima **Inicio**  y toque  > **Navegador**.
2. Oprima **Menú**  y toque **Config.** > **Avanzado** > **Restablecer valores predeterminados**.
3. Toque **Aceptar** para completar el proceso.

Establecer la página principal del navegador



Personalice su experiencia en la web estableciendo su página principal del navegador.

1. Oprima **Inicio**  y toque  > **Navegador**.
2. Oprima **Menú**  y toque **Config.** > **General** > **Establecer página principal**.





3. Seleccione la página que desea establecer como una página principal. Toque **Página actual** para seleccionar la página actual como la página principal.

Leer la página web sin conexión

Puede guardar las páginas web para leerlas sin conexión.

1. Oprima **Inicio**  y toque  > **Navegador**.
2. Oprima **Menú**  y toque **Guardar para leer sin conexión**. La página web se guarda en **PÁGINAS GUARDADAS** del marcador.



Para ver las páginas guardadas:

1. Oprima **Inicio**  y toque  > **Navegador**.
2. Oprima **Menú**  y toque **Marcadores**.
3. Toque la pestaña **PÁGINAS GUARDADAS** y seleccione la página que desea ver. Si desea ver la página en línea, oprima **Menú**  y toque **Transmitir en directo**.



Administrar marcadores

Facilite la navegación creando y utilizando los marcadores personalizados.

Mostrar marcadores



1. Oprima **Inicio**  y toque  > **Navegador**.
2. Oprima **Menú**  y toque **Marcadores**. Aparecen tres pestañas:
 - **MARCADORES:** Visualiza una lista de sus marcadores de web actuales.
 - **HISTORIAL:** Visualiza un registro de su historial de navegación. Estos registros se organizan en carpetas, como: **hoy**, **ayer**, **Últimos 7 días**, **Último mes** y **Más visitados**.
 - **PÁGINAS GUARDADAS:** Visualiza una lista de los sitios web que ha guardado para leer sin conexión. Toque una entrada para abrir la página seleccionada.

Crear marcadores

1. Oprima **Inicio**  y toque  > **Navegador**.
2. Abra la página web que desea marcar.
3. Oprima **Menú**  y toque **Guardar en marcadores**.
4. Ingrese un nombre descriptivo para el nuevo marcador.

5. Seleccione una cuenta a la que desea agregar el marcador.
6. Seleccione dónde desea guardar el marcador y toque **Aceptar**.

Crear marcadores desde la pestaña Historial

1. Oprima **Inicio**  y toque  > **Navegador**.
2. Oprima **Menú**  y toque **Marcadores**.
3. Toque la pestaña **HISTORIAL**.
4. Toque el icono de estrella a la derecha de la entrada y toque **Aceptar**.

Cámara y videocámara

Puede utilizar la cámara o videocámara para tomar y compartir fotos y videos. El equipo viene con una cámara de 3.2 megapíxeles que le permite capturar fotos y videos nítidos.

Tomar fotos

Grabar videos

Configuración de cámara/videocámara

Ver imágenes y videos usando Galería

Trabajar con fotos

Compartir fotos y videos

Tomar fotos

Abrir la cámara

Pantalla de visor de cámara

Pantalla de revisión

Tomar una foto

Cerrar la cámara

Abrir la cámara

Siga las instrucciones siguientes para abrir la cámara en el modo foto y tomar fotos.



▶ Oprima **Inicio**  y toque  > **Cámara**.

Consejo: Puede abrir la cámara desde la pantalla bloqueada. Recorra .

Pantalla de visor de cámara

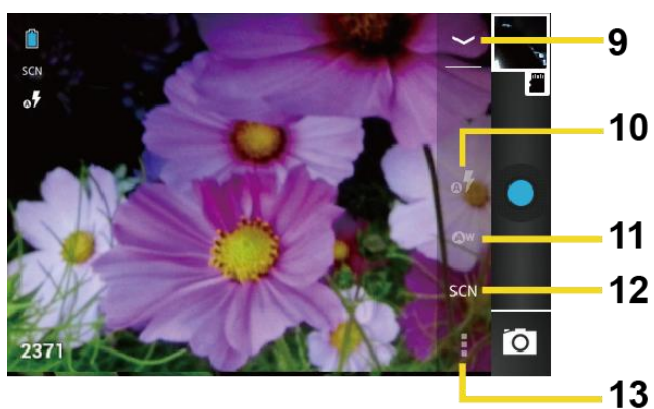
Encontrará los siguientes controles en la pantalla del visor de cámara.



1. **Iconos de modo de cámara:** Se muestran los modos actuales de cámara.
2. **Número de fotos disponibles:** Se muestra el número de fotos restantes disponibles (dependiendo de la capacidad de la tarjeta microSD).
3. **Deslizador de zoom:** Arrastre este deslizador para cambiar la configuración del zoom. También puede cambiar la configuración del zoom oprimiendo el botón de volumen hacia arriba o hacia abajo.
4. **Botón de configuración:** Revela botones adicionales de modo de cámara (9-13).
5. **Miniatura:** Miniatura del último de los datos almacenados. Toque para ver y manejar.
6. **Destino de almacenamiento:** Visualiza el destino de almacenamiento (microSD  o Teléfono .
7. **Botón obturador:** Toque para tomar una foto.
8. **Botón interruptor:** Toque para cambiar a cámara o videocámara.
9. **Botón cerrar:** Toque para cerrar los botones de modo de cámara (10-13) y volver al deslizador de zoom.

10. **Botón de modo de flash:** Toque para seleccionar el modo de flash.
11. **Botón de equilibrio de blancos:** Toque este botón para cambiar el equilibrio de blancos para habilitar la cámara para capturar colores más precisos mediante la configuración según la iluminación del entorno actual.
12. **Botón de modo de escena:** Toque para seleccionar un modo de escena.

Nota: Si selecciona un modo de escena diferente a **Automáticamente**, no podrá seleccionar **Exposición automática, Modo de flash, Seleccionar ISO y Equilibrio de blancos**.

13. **Botón configuración de cámara:** Se abre el menú de configuración y le permite cambiar la configuración de la cámara. Para más información, consulte [Configuración de cámara/videocámara](#).

Pantalla de revisión



Después de capturar una foto o grabar un video, toque la miniatura para mostrar la pantalla de revisión. Puede instantáneamente compartir sus fotos o videos. Consulte [Compartir fotos y videos](#). Toque el icono Galería para editar sus fotos o reproducir sus videos. Consulte [Ver imágenes y videos usando Galería](#).



1. **Galería:** Se abre la aplicación Galería para editar su foto o reproducir su video.
2. **Compartir:** Se muestran las aplicaciones disponibles para compartir su foto o video.

Tomar una foto

Puede tomar fotos de alta resolución usando la cámara de su equipo.

1. Oprima **Inicio**  y toque  > **Cámara**.
2. Cambie la configuración si es necesario.
3. Encuadre al sujeto en la pantalla.

Consejo: Sujete el equipo verticalmente al tomar fotos de retrato o sujete el equipo horizontalmente al tomar fotos de paisajes. Así no tendrá que girar la foto después de capturarla.

4. Toque  para tomar la foto.
5. Elija qué desea hacer con la foto que acaba de tomar. Consulte [Pantalla de revisión](#) para obtener detalles.

Cerrar la cámara

En la pantalla de cámara, oprima **Inicio**  o **Atrás** .

Grabar videos

Graba videos de alta calidad (resolución de hasta WVGA) usando la cámara de su equipo.



[Pantalla de visor de videocámara](#)

[Grabar un video](#)

Pantalla de visor de videocámara

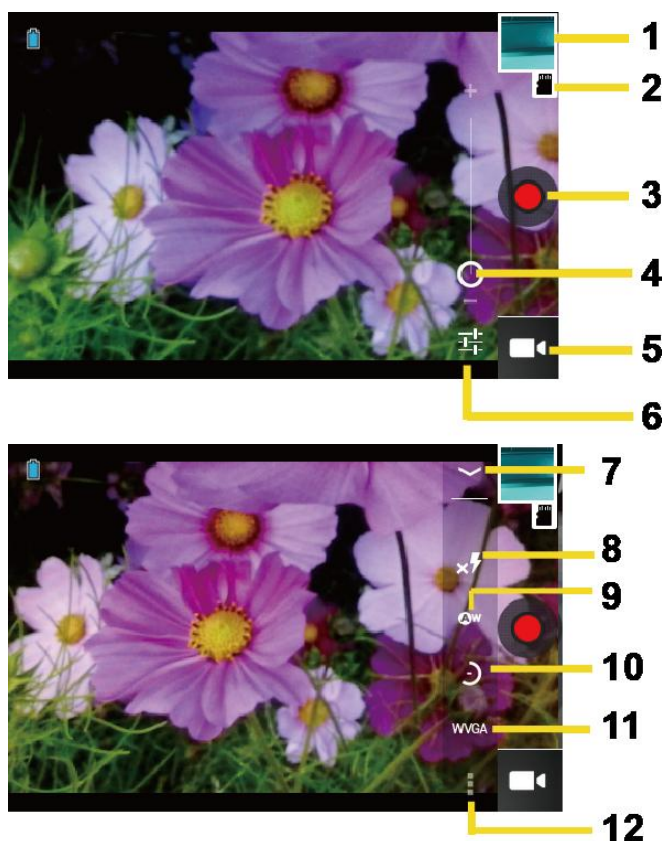

Encontrará los siguientes controles en la pantalla de visor de videocámara.



1. **Miniatura:** Miniatura del último de los datos almacenados. Toque para ver y manejar.
2. **Destino de almacenamiento:** Visualiza el destino de almacenamiento (microSD  o Teléfono ).
3. **Botón de grabación:** Toque para grabar un video. Toque otra vez para detener la grabación.
4. **Deslizador de zoom:** Arrastre este deslizador para cambiar la configuración del zoom. También puede cambiar la configuración del zoom oprimiendo el botón de volumen hacia arriba o hacia abajo.
5. **Botón interruptor:** Toque para cambiar a cámara o videocámara.
6. **Botón de configuración:** Revela botones adicionales de modo de videocámara (7-12).
7. **Botón cerrar:** Toque para cerrar los botones de modo de videocámara (8-12) y volver al deslizador de zoom.
8. **Botón de modo de flash:** Toque para seleccionar el modo de flash.
9. **Botón de equilibrio de blancos:** Toque este botón para cambiar el equilibrio de blancos y que la cámara capture colores más precisos mediante la configuración según la iluminación del entorno actual.
10. **Intervalo de tiempo:** Toque para seleccionar un intervalo de tiempo para grabación.
11. **Botón de calidad de video:** Toque para seleccionar una calidad de video.
12. **Botón configuración de videocámara:** Toque este botón para cambiar la configuración de video. Para más información, consulte [Configuración de cámara/videocámara](#).

Grabar un video

1. Oprima **Inicio**  y toque  > **Cámara**.
2. Toque  y luego toque  para activar el modo de videocámara.
3. Seleccione **MMS** o **Video largo**.
 - **MMS:** Seleccione esta opción para adjuntar el video capturado a su correo. La calidad será ajustada automáticamente a QCIF (176x144) y el tiempo máximo de un video es 30 segundos.
 - **Video largo:** Seleccione esta opción para grabar un video largo. La calidad puede ser seleccionable.
4. Enmarque el objeto en la pantalla.





5. Toque  para empezar la grabación de video.
6. Toque  para detener la grabación.
7. Elija qué quiere hacer con el video que acaba de grabar. Consulte [Pantalla de revisión](#) para obtener detalles.



Configuración de cámara/videocámara

Siga los siguientes pasos para cambiar la configuración de cámara/videocámara.

1. Oprima **Inicio**  y toque  > **Cámara**.

– o –

Oprima **Inicio**  y toque  > **Cámara** >  >  y luego seleccione **MMS** o **Video largo**.

2. Toque  y luego toque  para mostrar el menú de configuración de cámara/videocámara.
 - **Guardar ubicación:** Guarda la información de ubicación de la imagen/video.
 - **Tamaño de imagen:** Seleccione entre: **3.2M(2048x1536)**, **2.0M(1600x1200)**, **0.8M(1024x768)**, **VGA(640x480)** o **HVGA(480x320)** (sólo cámara).
 - **Calidad de la imagen:** Seleccione la calidad de las fotos entre: **Súper fino**, **Fino** o **Normal** (sólo cámara).
 - **Efecto de color:** Agregue un efecto de color a la foto. Elija entre: **Ninguno**, **Mono**, **Sepia**, **Negativo** o **Aguamarina**.
 - **Exposición automática:** Seleccione el rango de medición de la exposición entre: **Promedio de marcos**, **Ponderada al centro** o **Medición puntual**.
 - **Seleccionar ISO:** Seleccione el valor de ISO entre: **Automática**, **100**, **200**, **400**, **800** o **1000** (sólo cámara).
 - **Restaurar config.:** Restaura todas las configuraciones de cámara/videocámara a las configuraciones predeterminadas.

Ver imágenes y videos usando Galería

Al utilizar la aplicación Galería, puede ver fotos y videos realizados con la cámara de su equipo, descargados o copiados en la tarjeta microSD.

Puede realizar ediciones en las fotos en su tarjeta microSD. Además, podrá fácilmente convertir una foto en una imagen de su contacto en un fondo de pantalla y compartir fotos con sus amigos.

[Abrir Galería](#)

[Ver fotos y videos](#)

[Acercar o alejar una foto](#)

[Ver un video](#)

[Cerrar Galería](#)

Abrir Galería

La aplicación Galería se abre en la pantalla Álbumes donde sus fotos y videos se organizan por álbumes para facilitar la visualización.

► Oprima **Inicio**  y toque  > **Galería**.

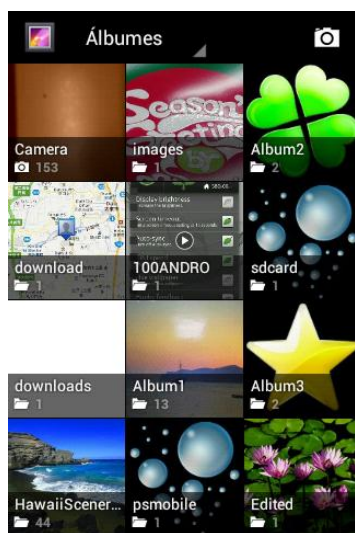

Fotos o videos realizados con la cámara interna se almacenan en el álbum **Camera** (Cámara).

Las carpetas en la tarjeta de almacenamiento que contienen fotos y videos también se tratarán como álbumes y se incluirán debajo del álbum **Camera** (Cámara). Los nombres de cada carpeta existente se utilizarán como los nombres del álbum. Si ha descargado algunas fotos y videos, éstos serán colocados en el álbum **download** (descarga).

Al ver las imágenes en la Galería, desplácese a la izquierda o a la derecha de la pantalla para ver más álbumes. Toque simplemente un álbum para ver las fotos o los videos de ese álbum.

Nota: Dependiendo del número de imágenes almacenadas en la tarjeta microSD, puede tardar algún tiempo para que Galería cargue todas sus fotos en la pantalla.

Ver fotos y videos

Después de haber seleccionado un álbum, puede desplazarse por las fotos y videos en vista de cuadrícula. Toque una foto o un video para verlo.

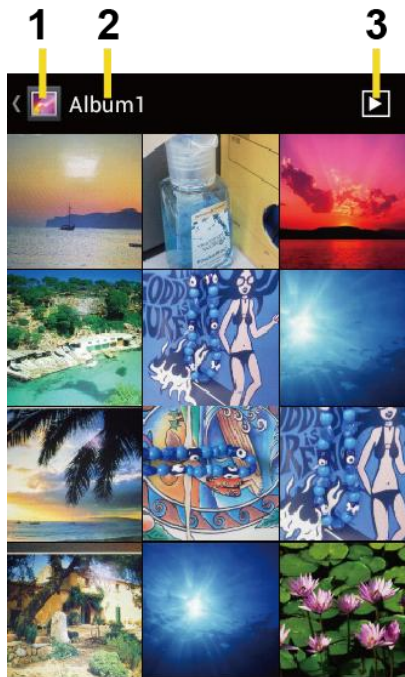

1. Toque para volver a la pantalla de Galería.
 2. Nombre del álbum.
 3. Toque para mostrar la presentación de diapositivas de imágenes en este álbum.
- Oprima **Menú**  para seleccionar fotos u ordenar imágenes.

Acercar o alejar una foto

Hay dos maneras en que puede acercarse o alejarse una foto.

- Toque dos veces rápidamente la pantalla para acercar, luego vuelve a tocar dos veces rápidamente para alejar.

– o –

Pellizque la pantalla usando el pulgar y el dedo índice para alejar o extiende la pantalla para acercar.

Ver un video

Use los controles en pantalla para reproducir, pausar o detener el video.

- Toque  para reproducir el video.

► Toque  para pausar el video.

Cerrar Galería

Use la tecla Inicio para cerrar Galería y volver a la pantalla de Inicio.

► Mientras el equipo está mostrando la pantalla de Galería, oprima **Inicio** .

Trabajar con fotos

Puede manejar sus fotos o videos.

[Menú de opciones de fotos](#)

[Editar una foto](#)

[Rotar y guardar una foto](#)

[Recortar una foto](#)

Menú de opciones de fotos

Con la imagen mostrada en la pantalla, oprima **Menú**  para mostrar el siguiente menú.

- **Eliminar:** Elimina la imagen o el video seleccionado.
- **Presentación de diapositivas:** Comienza una presentación de las imágenes guardadas.
- **Editar:** Le permite editar la imagen. Consulte [Editar una foto](#).
- **Rotar hacia la izquierda/Rotar hacia la derecha:** Le permite rotar la imagen. Consulte [Rotar y guardar una foto](#).
- **Recortar:** Le permite recortar la imagen. Consulte [Recortar una foto](#).
- **Detalles:** Se muestran los detalles de la imagen.
- **Establecer imagen como:** Le permite establecer la imagen como la foto de contacto o el papel tapiz.
- **Mostrar en mapa:** Se muestra la ubicación donde tomó la foto en Google Maps si Guardar ubicación está activada. Consulte [Configuración de cámara/videocámara](#).







Editar una foto

Su equipo tiene un sistema incorporado de herramienta de edición y puede modificar la imagen que tomó con facilidad.



1. Oprima **Inicio**  y toque  > **Galería**.

2. Toque un álbum y luego toque una imagen.
3. Oprima **Menú**  > **Editar**.





4. Toque el icono siguiente para editar la imagen y desliza hacia la izquierda y derecha para seleccionar su efecto favorito.
 -  para agregar el efecto de la exposición.
 -  para agregar el efecto artístico.
 -  para agregar el efecto del color.
 -  para agregar el efecto adicional.
 -  para deshacer la acción.
 -  para rehacer la acción.
5. Cuando termine, toque **GUARDAR**.

Rotar y guardar una foto

1. Oprima **Inicio**  y toque  > **Galería**.
2. Toque un álbum y luego toque una imagen.
3. Oprima **Menú**  y toque **Rotar hacia la izquierda** o **Rotar hacia la derecha**.

Recortar una foto

1. Oprima **Inicio**  y toque  > **Galería**.
2. Toque un álbum y luego toque una imagen.

3. Oprima **Menú** (☰) y toque **Recortar**. Verá una casilla de recorte por encima de la foto.



4. Para ajustar el tamaño de la casilla de recorte, mantenga oprimido el borde de la casilla. Cuando aparezcan las flechas de dirección, arrastre el dedo hacia dentro o hacia fuera para modificar el tamaño de la casilla de recorte.
5. Para mover la casilla de recorte a la parte de la foto que desea recortar, arrastre la casilla de recorte a la posición deseada.
6. Toque **CORTAR** para aplicar los cambios a la imagen.

La imagen recortada se guarda en la tarjeta de almacenamiento como una copia. La imagen original permanece inalterada.

Compartir fotos y videos

La aplicación Galería le permite enviar fotos y videos a través del correo electrónico o vía mensaje multimedia. Puede compartir fotos en sus redes sociales como Picasa y compartir videos en YouTube. También puede enviarlos a otro teléfono o su computadora utilizando Bluetooth.

[Enviar fotos o videos por correo electrónico/Gmail](#)

[Enviar fotos o videos por mensaje multimedia](#)

[Enviar fotos o videos utilizando Bluetooth](#)

[Compartir fotos o videos en Google+](#)

Compartir fotos en Picasa

Compartir videos en YouTube

Enviar fotos o videos por correo electrónico/Gmail





Puede enviar varias fotos, videos o ambos en un mensaje de correo electrónico/Gmail. Éstos se añaden como archivos adjuntos en su correo electrónico.

1. Oprima **Inicio**  y toque  > **Galería**.
2. Toque el álbum que contiene las fotos o videos que desea compartir.
3. Mantenga tocada la foto o video hasta que vea un borde azul alrededor del mismo. Toque múltiples fotos y videos para seleccionarlos.
4. Toque  > **Gmail** o **Correo**. Si no lo encuentra, toque **Ver todas...**
5. Redacte su mensaje y luego toque .

Nota: Si seleccionó **Correo** y tiene múltiples cuentas de correo electrónico, se utilizará la cuenta de correo electrónico predeterminada.

Enviar fotos o videos por mensaje multimedia

Aunque puede enviar varias fotos o videos en un mensaje multimedia, puede que sea mejor que los envíe de forma individual, especialmente si existen archivos de gran tamaño.

1. Oprima **Inicio**  y toque  > **Galería**.
2. Toque el álbum que contiene las fotos o videos que desea compartir.
3. Mantenga tocada la foto o video hasta que vea un borde azul alrededor del mismo. Toque múltiples fotos y videos para seleccionarlos.
4. Toque  > **Mensajería**. Si no la encuentra, toque **Ver todas...**
5. Redacte su mensaje y luego toque  .

Enviar fotos o videos utilizando Bluetooth

Puede seleccionar varias fotos, videos o ambos y enviarlos al teléfono de otra persona o a su computadora vía Bluetooth.

1. Oprima **Inicio**  y toque  > **Galería**.
2. Toque el álbum que contiene las fotos o videos que desea compartir.

3. Mantenga tocada la foto o video hasta que vea un borde azul alrededor del mismo. Toque múltiples fotos y videos para seleccionarlos.
4. Toque  > **Bluetooth**.
5. En los siguientes pasos, se le pedirá que active Bluetooth en su equipo y que conecte su equipo al dispositivo de recepción Bluetooth para que se puedan enviar los archivos. Para más información, consulte [Bluetooth](#).





Compartir fotos o videos en Google+

Necesita estar registrado en una cuenta de Google para compartir fotos, videos o ambos en Google+.

1. Oprima **Inicio**  y toque  > **Galería**.
2. Toque el álbum que contiene las fotos o videos que desea compartir.
3. Mantenga tocada la foto o video hasta que vea un borde azul alrededor del mismo. Toque múltiples fotos y videos para seleccionarlos.
4. Toque  > **Google+**.
5. Siga las instrucciones en la pantalla.



Compartir fotos en Picasa

Debe iniciar sesión en una cuenta de Google para poder subir fotos al servicio de organización de fotos Picasa™.

1. Oprima **Inicio**  y toque  > **Galería**.
2. Toque el álbum que contiene las fotos que desea compartir.
3. Mantenga tocada la foto hasta que vea un borde azul alrededor de la misma. Toque múltiples fotos para seleccionarlalas.
4. Toque  > **Picasa**.
5. Seleccione el álbum en línea donde quiere subir las fotos o toque  para crear un álbum nuevo.
6. Toque **Subir**. Puede ver las fotos en línea en picasaweb.google.com.

Compartir videos en YouTube

Puede compartir sus videos subiéndolos a YouTube™. Antes de hacerlo, debe crear una cuenta en YouTube e iniciar sesión en dicha cuenta en su equipo.

1. Oprima **Inicio**  y toque  > **Galería**.
2. Toque el álbum que contiene los videos que desea compartir.
3. Mantenga tocado el video hasta que vea un borde azul alrededor del mismo. Toque múltiples videos para seleccionarlos.
4. Toque  > **YouTube**.
5. Ingrese la información solicitada, como una descripción y etiquetas, luego seleccione una opción de privacidad.
6. Toque **Subir**.

Herramientas y Calendario

Aprenda a usar muchas funciones de su equipo que aumentan la productividad.

[Calendario](#)

[Reloj y alarma](#)

[Calculadora](#)

[Servicios de voz](#)

[Modo Eco](#)

Calendario

Use el Calendario para crear y administrar eventos, reuniones y citas. El Calendario le ayuda a organizar su tiempo y le hace recordar los eventos importantes. Dependiendo en su configuración de sincronización, el Calendario en su equipo se mantiene sincronizado con su Calendario en la web o el calendario corporativo.

[Agregar un evento al Calendario](#)

[Invitar personas a su evento](#)

[Alertas de evento](#)

[Ver eventos](#)



[Eliminar eventos](#)

[Mostrar u ocultar calendarios](#)

[Sincronizar calendarios con su equipo](#)

Agregar un evento al Calendario

Agregue eventos a su calendario directamente desde la aplicación Calendario.

1. Oprima **Inicio**  y toque  > **Calendario**.
2. En cualquier vista de Calendario, oprima **Menú**  y luego toque **Nuevo evento**.
3. Si tiene más de un calendario, seleccione un calendario para agregar el evento.

Nota: Puede crear múltiples Google Calendars (calendarios de Google) sólo en Google Calendar en la web. Una vez creados en Google Calendar en la web, podrá verlos en la aplicación Calendario en su equipo. Para más información sobre cómo crear y

administrar múltiples Google Calendars, consulte la página web de Google en calendar.google.com.

Nota: Si ha sincronizado su equipo con una cuenta corporativa, también puede seleccionar estos calendarios.

4. Ingrese un nombre para el evento.
5. Ingrese la ubicación del evento.
6. Para especificar la fecha y hora del evento, haga uno de los siguientes:
 - Si hay un período de tiempo para el evento, toque **DE** y **HASTA** para establecer las fechas y horas.
 - Si se trata de una fecha especial como un cumpleaños o un evento que durará todo el día, establezca las fechas **DE** y **HASTA** y luego marque la casilla de verificación **TODO EL DÍA**.
7. Seleccione la zona horaria para el evento.
8. Ingrese direcciones de correo electrónico para invitar personas a su evento y agregue las descripciones del evento. Consulte [Invitar personas a su evento](#).
9. Si el evento ocurre con cierta regularidad, toque la casilla **REPETICIÓN** y luego elija con qué frecuencia ocurre el evento.
10. Establezca una hora de recordatorio de evento y seleccione cómo quiere ser notificado.

Nota: Puede agregar otra hora de recordatorio en un evento de Google Calendar (calendario de Google). Toque **Agregar recordatorio** para agregar otro recordatorio.

11. Seleccione su estado que se muestra en su calendario.
12. Establezca el estado de privacidad de este evento.
13. Toque **FINALIZADO**.

Invitar personas a su evento

Si desea invitar personas a su evento, debe crear y agregar dicho evento en su Google Calendar (calendario de Google).

Una invitación por correo electrónico será enviada a sus invitados utilizando su cuenta de Google o su cuenta Corporativo.

1. Abra el Calendario y cree un evento nuevo. Seleccione su cuenta de Google (o uno de sus otros Google Calendars). Consulte [Agregar un evento al Calendario](#).
2. Agregue detalles sobre el evento, tales como la fecha y hora, la ubicación y más.

3. En el campo **INVITADOS**, ingrese las direcciones de correo electrónico de toda las personas que quiera invitar al evento. Separe las múltiples direcciones con comas.
4. Agregue la descripción del evento que se muestra en el correo electrónico a sus invitados.
5. Toque **FINALIZADO** para agregar el evento a su Google Calendar.

Si las personas a quienes envíe invitaciones utilizan Google Calendar, recibirán una invitación en Calendar (Calendario) y por correo electrónico.

Alertas de evento

Cuando su equipo está encendido y este tiene una alerta de evento programado, su equipo le alerta y le muestra un resumen del evento.

Su equipo tiene varias maneras de alertarle de los eventos programados:

- Haciendo sonar el tono de llamada asignado o vibrando.
- Mostrando el icono  en la barra de estado.
- Mostrando la ventana emergente (pop-up) de alerta.

Recordatorios de evento

Si ha configurado al menos un recordatorio para un evento, el icono de próximo evento  aparecerá en el área de notificaciones de la barra de estado para recordárselo.

Para ver, descartar o posponer el recordatorio:

1. Deslice la barra de estado hacia abajo para abrir el panel de notificaciones.
2. Toque el nombre del próximo evento para mostrar el evento.

Nota: Si tiene otros recordatorios de evento pendientes, éstos también aparecerán en la pantalla.

3. Haga uno de los siguientes:
 - Toque **Posponer todos** para posponer todos los recordatorios de eventos durante cinco minutos.
 - Toque **Descartar todos** para descartar todos los recordatorios de eventos.
 - Oprima **Atrás**  para mantener los recordatorios pendientes en el área de notificaciones de la barra de estado.

Para establecer la configuración de recordatorio:

- ▶ En cualquier vista de Calendario, oprima **Menú** (☰), toque **Configuración** > **Configuración general** y luego establezca los elementos debajo de **CONFIGURACIÓN DE RECORDATORIO**.

Ver eventos

Puede ver el Calendario en la vista de Día, Semana, Mes o Agenda. Para cambiar la vista de Calendario, toque el mes y año que se muestran en la esquina superior izquierda de la pantalla y luego toque **Día**, **Semana**, **Mes** o **Agenda**.

El color en los eventos indica el tipo de calendario que incluye el evento. Para averiguar qué representa cada color, oprima **Menú** (☰) y luego toque **Calendarios**.

Vistas de Día y de Agenda

La vista de Día muestra una lista de los eventos de un día. La vista de Agenda muestra una lista de todos los eventos en orden cronológico.

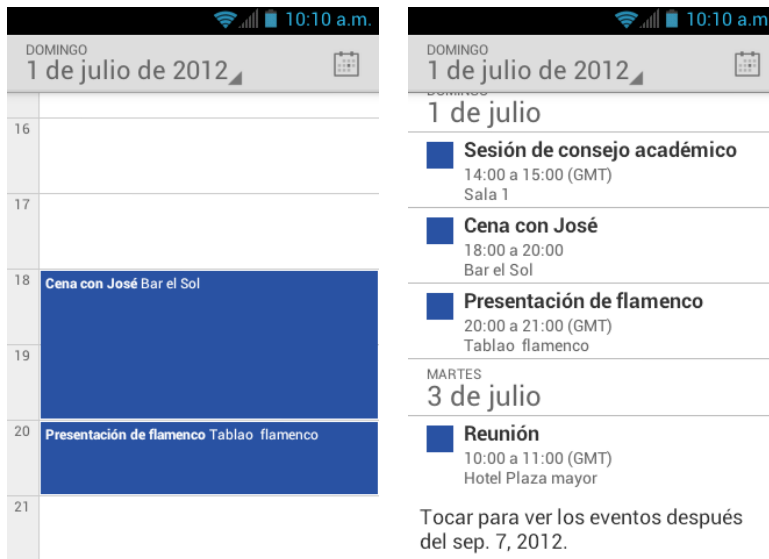

Cuando esté en la vista de Día, deslícese hacia la izquierda o derecha en la pantalla para ver los días anteriores o posteriores.

Vista de Semana

La vista de Semana muestra una tabla de los eventos de una semana.

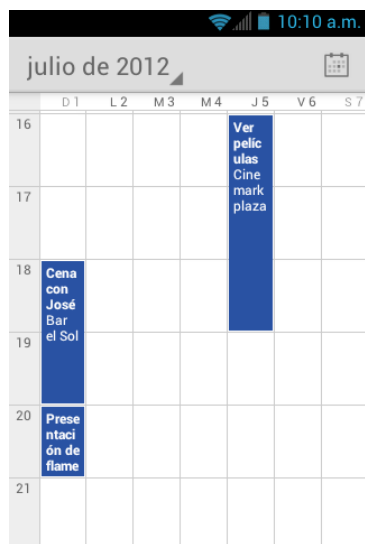

Cuando esté en la vista de Semana:

- Mantenga tocado en un intervalo de tiempo para crear un evento.
- Toque un evento para ver los detalles.
- Deslícese hacia la izquierda o derecha en la pantalla para ver las semanas anteriores o posteriores.

Vista de Mes

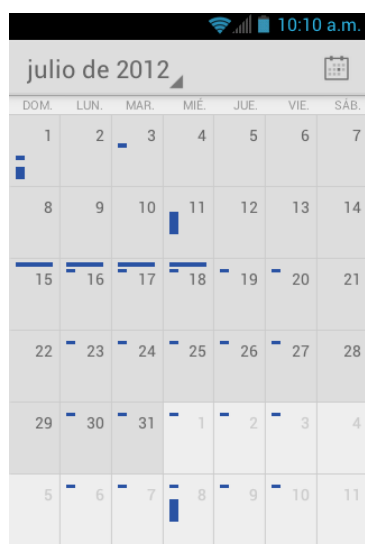

En la vista de Mes, verá los marcadores en los días en que hay algún evento.



Cuando esté en la vista de Mes:

- Toque un día para ver los eventos de ese día.
- Deslícese hacia arriba o abajo en la pantalla para ver los meses anteriores o posteriores.

Eliminar eventos

1. Oprima **Inicio**  y toque  > **Calendario**.
2. Abra los detalles de eventos del calendario.
 - En las vistas de **Agenda**, **Día** y **Semana**, toque el evento del calendario que desea eliminar.
 - En la vista de **Mes**, toque la fecha en que ocurre el evento del calendario y luego toque el evento del calendario.
3. Toque  > **Aceptar**.

– 0 –

Si el evento es un evento repetido, seleccione **Sólo este evento**, **Este y futuros eventos** o **Todos los eventos** y luego toque **Aceptar**.



Mostrar u ocultar calendarios

- ▶ En cualquier vista de Calendario, oprima **Menú** , toque **Calendarios** y luego toque un calendario y marque o desmarque para mostrarlo u ocultarlo.

Sincronizar calendarios con su equipo

Puede elegir los Google Calendars (calendarios de Google) que desea mantener sincronizados en su equipo, así como aquellos cuya sincronización desea detener.

Sincronizar un Google Calendar

1. Oprima **Inicio**  > **Menú**  y toque **Configuración del sistema** > **Cuentas y sincronización**.
2. Toque la cuenta con la que desea sincronizar.
3. Toque **Sincronizar Calendario**.
4. En cualquier vista de Calendario, oprima **Menú**  y luego toque **Calendarios** > **Sincronización de calendarios**.
5. Marque el calendario a sincronizar y toque **Aceptar**.

Sincronizar un calendario corporativo

Si tiene una cuenta corporativa configurada en su equipo, también puede sincronizar los eventos del calendario corporativo en su equipo. Los eventos del calendario en su cuenta corporativa también se mostrarán en el calendario si ha seleccionado sincronizar con el servidor de Exchange ActiveSync.

Reloj y alarma

La aplicación Reloj funciona como un reloj de escritorio que muestra la fecha y la hora. También puede utilizarla para transformar su equipo en un reloj despertador.

[Abrir el reloj](#)

[Establecer una alarma](#)

[Cambiar la configuración de alarma](#)

Abrir el reloj

Las siguientes instrucciones muestran cómo abrir la aplicación Reloj.

- ▶ Oprima **Inicio**  y toque  > **Reloj**.



Toque el lugar vacío en la pantalla para atenuar.

La hora de la próxima alarma establecida.

Toque este icono para establecer una alarma.

Establecer una alarma

Puede usar su equipo como un reloj despertador.

1. Oprima **Inicio**  y toque  > **Reloj**.

2. Toque  en la pantalla.

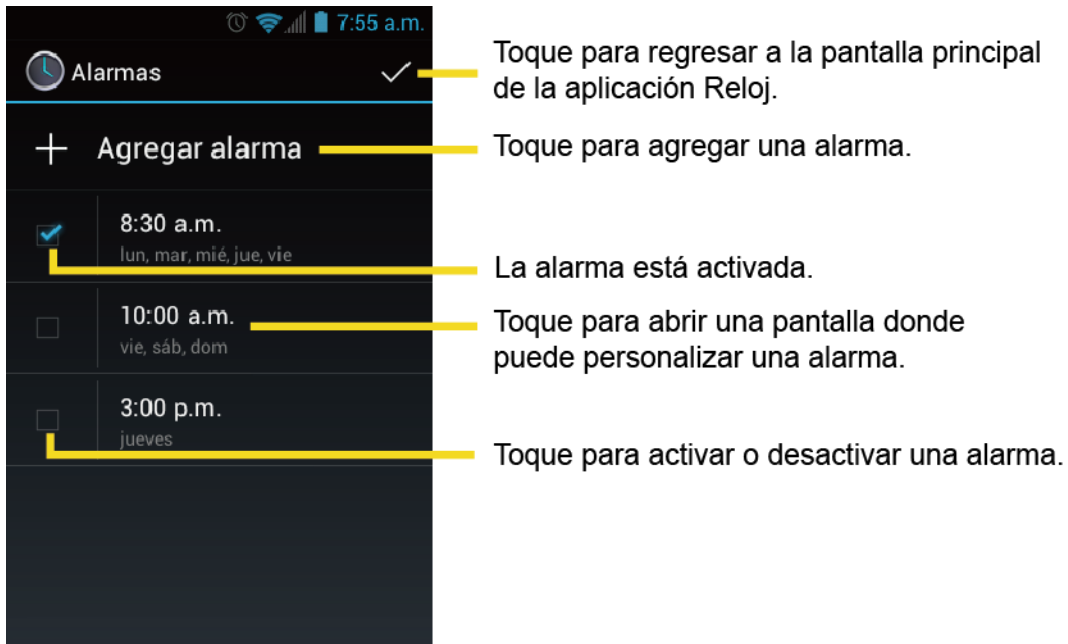



Nota: Cuando abre por primera vez las alarmas, dos alarmas están establecidas de forma predeterminada y listas para ser personalizadas. Estas alarmas están desactivadas de forma predeterminada.





3. Toque una alarma existente para cambiar su configuración o toque **Agregar alarma** para agregar una nueva alarma y establecer la hora de la alarma.
4. Toque **Hora** para ajustar la hora, minutos y a.m. o p.m. tocando ▲ o ▼, o deslizando cada elemento verticalmente. Cuando haya terminado, toque **Establecer**.
5. Toque **Repetir** para seleccionar un estado de repetición para la alarma. Cuando haya terminado, toque **Aceptar**.
6. Toque **Tono** para seleccionar un tono que suena como alarma. Cuando haya terminado, toque **Aceptar**.
7. Toque **Vibrar** para marcar o desmarcar la casilla de verificación para activar o desactivar la función de vibración para la alarma.
8. Toque **Etiqueta** para ingresar un nombre para la alarma. Cuando haya terminado, toque **Aceptar**.
9. Toque **Activar alarma** para marcar o desmarcar la casilla de verificación para establecer o desestablecer la alarma.
10. Cuando haya terminado todo lo de arriba, toque **Aceptar**. (Las alarmas establecidas están marcadas en color azul).

- Toque la marca de verificación al lado de una alarma para activar o desactivar la alarma.

Para eliminar una alarma:



1. Oprima **Inicio**  y toque  > **Reloj**.
2. Toque  en la pantalla.
3. En la pantalla de Alarmas, toque una alarma deseada y luego toque **Eliminar**.
4. Toque **Aceptar** para confirmar la eliminación.



Cambiar la configuración de alarma

1. Oprima **Inicio**  y toque  > **Reloj**.
2. Toque  en la pantalla.
3. En la pantalla de Alarmas, oprima **Menú**  y luego toque **Configuración**.
4. Configure las siguientes opciones.
 - **Alarma en modo silencio:** Seleccione para que la alarma suene aun cuando el equipo esté en modo silencioso.
 - **Volumen:** Seleccione para configurar el volumen de la alarma.
 - **Duración de la repetición de alarma:** Seleccione para configurar la duración de la repetición de 5 a 30 minutos en intervalos de 5 minutos.
 - **Silenciar automáticamente:** Seleccione para configurar cuánto tiempo desea que suene la alarma.
 - **Comport. del botón de vol.:** Seleccione para configurar el comportamiento del botón de volumen cuando suena la alarma. Elija entre: **Ninguno**, **Silenciar**, **Posponer** o **Descartar**.
 - **Configurar el tono predeterminado:** Seleccione para configurar el tono de la alarma.

Calculadora

Su equipo cuenta con una calculadora integrada.

1. Oprima **Inicio**  y toque  > **Calculadora**.
2. Ingrese números tocando las teclas en la pantalla.

3. Toque **ELIMINAR** para eliminar un número. Mantenga tocada para eliminar un número entero.
 - Para acceder a las funciones más avanzadas, recorra la pantalla a la izquierda u oprima **Menú**  y toque **Panel avanzado**.
4. Oprima **Atrás**  para cerrar la calculadora.

Servicios de voz

Reconocimiento Automático de Voz (ASR)



Configuración de texto a voz

Búsqueda por voz

Reconocimiento Automático de Voz (ASR)

Puede usar el software de reconocimiento automático de voz (ASR), llamado Voice Dialer (Marcador de voz), integrado del equipo para marcar un número de teléfono en Personas o iniciar las funciones del equipo. Todo lo que tiene que hacer es hablar al equipo, y ASR reconocerá su voz y completará las tareas por sí mismo.

Activar el marcador de voz



- ▶ Oprima **Inicio**  y toque  > **Marcador de voz**.

El equipo le indicará que diga un comando de la lista visualizada en la pantalla. Cuando la aplicación reconoce el comando, ésta ejecuta el comando inmediatamente.



Si la aplicación no reconoce el número, el nombre o el nombre de la aplicación, ésta averiguará los que coinciden probablemente y se los mostrará en una lista. Toque una selección o toque **Cancelar** para salir de Marcador de voz.

Consejo: Use ASR en un ambiente silencioso para que este sistema pueda reconocer sus comandos precisamente.



Realizar una llamada de voz con el marcador de voz

1. Oprima **Inicio**  y toque  > **Marcador de voz**.
2. Cuando le indica que hable, diga “**Llamar a** [contacto]” o “**Marcar** [número]”.
3. Por ejemplo, diga “**Llamar a John Smith al celular**”, para llamar al teléfono celular de John Smith. Su equipo marca el número almacenado para el contacto “John Smith” con la etiqueta “Celular”.

Abrir una aplicación con el marcador de voz



1. Oprima **Inicio**  y toque  > **Marcador de voz**.
2. Por ejemplo, diga “**Abrir** [nombre de aplicación]”.
 - Por ejemplo, diga “**Abrir Calendario**”, para abrir el Calendario. Se visualiza la pantalla de la aplicación.

Abrir un menú de configuración con el marcador de voz

1. Oprima **Inicio**  y toque  > **Marcador de voz**.
2. Cuando le indica que hable, diga “**Abrir** [nombre de menú de configuración]”.
3. Por ejemplo, diga “**Abrir configuración de sonido**”. Se visualiza la pantalla del menú de configuración.

Configuración de texto a voz

Su equipo puede convertir textos a voz en algunas aplicaciones descargadas. Podría seleccionar el idioma que escucha o ajustar la velocidad.

1. Oprima **Inicio**  > **Menú**  y toque **Configuración del sistema** > **Teclado e idioma**.
2. Toque **Salida de texto a voz** debajo de **VOZ**.
3. Seleccione su motor. Toque  para configurar la configuración del motor seleccionado.
4. Toque **Velocidad de voz** y seleccione una velocidad.
5. Toque **Escucha un ejemplo**: para reproducir una muestra corta de la serie de síntesis del habla.

Búsqueda por voz

Búsqueda por voz le permite buscar información en la web así como artículos e información en el equipo al hablar los términos de búsqueda.

1. Toque  en la barra de búsqueda de Google.



– o –

Oprima **Inicio**  y toque  > **Buscar** > .

2. Hable claramente al micrófono del equipo. Si se produce un error, toque **Volver a hablar** o **Vuelve a intentarlo**.
3. Toque un elemento coincidente en la lista que aparece en la pantalla.



Configuración de búsqueda por voz

Puede configurar la configuración de la función de búsqueda por voz.

1. Oprima **Inicio**  > **Menú**  y toque **Configuración del sistema** > **Teclado e idioma**.
2. Toque **Búsqueda por voz** debajo de **VOZ**.
 - **Idioma** para configurar el idioma que se usa al ingresar texto hablando.
 - **SafeSearch** (Búsqueda segura) para filtrar texto e imágenes explícitos desde los resultados de la búsqueda. Seleccione entre **Desactivado**, **Moderar** o **Estricto**.
 - **Bloquear palabras ofensivas** para reemplazar palabras ofensivas que han sido reconocidas por transcripciones con [#] al ingresar texto hablando.
 - **Reconocimiento personalizado** para mejorar la precisión de reconocimiento de voz.
 - **Panel de control de la cuenta de Google** para administrar sus datos recolectados.

Modo Eco

El Modo Eco le permite ahorrar la batería de su equipo mientras lo usa.

1. Oprima **Inicio**  y toque  > **Modo Eco**.
2. Arrastre el control deslizante en la pantalla cuando usa el Modo Eco.
 - **Nunca:** Desactiva el Modo Eco.
 - **10-90%:** Le permite seleccionar el nivel de la batería restante de cuando se activa el Modo Eco. Por ejemplo, 40% significa que se activa el Modo Eco cuando la capacidad de batería restante llega al 40%.
 - **Siempre:** Configura su equipo para que utilice siempre el Modo Eco.
3. Toque **Configuración Eco** para seleccionar el nivel de Eco.
4. Toque la hoja de los siguientes elementos a seleccionar.
 - **Suspender** para establecer el tiempo de espera de pantalla a 15 segundos.
 - **Brillo de pantalla** para disminuir el brillo de la pantalla.

- **Papel tapiz** para seleccionar el papel tapiz de Eco.
- **Sincroniz. automática** para desactivar sincronización automática con las aplicaciones.
- **Respuesta táctil** para desactivar la función de Respuesta táctil.
- **Rotar automáticamente la pantalla** para desactivar la función de Rotar automáticamente.

5. Toque **Cerrar**.

Cuando Modo Eco está activado, el icono de Modo Eco  aparece en la barra de estado.

La configuración en Modo Eco se cambia automáticamente según los valores establecidos en el menú de configuración respectiva del equipo y viceversa.

Bluetooth

Bluetooth es una tecnología de comunicaciones de corto alcance que le permite conectarse en forma inalámbrica con varios dispositivos Bluetooth, tales auriculares y equipos de manos libres para automóviles como dispositivos portátiles, computadoras, impresoras y teléfonos inalámbricos compatibles con Bluetooth. Por lo general, el alcance de la comunicación con Bluetooth es de hasta 30 pies aproximadamente.

[Activar o desactivar Bluetooth](#)

[El menú de Bluetooth](#)

[Conectar un auricular Bluetooth o un kit Bluetooth para el automóvil](#)



[Volver a conectar un auricular o un kit para el automóvil](#)

[Desconectar o desvincular un dispositivo Bluetooth](#)

[Enviar y recibir información utilizando Bluetooth](#)

Activar o desactivar Bluetooth



Use el menú de Bluetooth para activar o desactivar las capacidades de su equipo Bluetooth.

1. Oprima **Inicio**  > **Menú**  y toque **Configuración del sistema**.
2. Si **No** aparece a la derecha de **Bluetooth**, tóquela para activar Bluetooth. Aparecerá **Sí** y el equipo comenzará a buscar los equipos Bluetooth disponibles.

Nota: Desactive Bluetooth cuando no lo utilice para ahorrar batería o en lugares donde el uso de dispositivos inalámbricos esté prohibido, como en un avión o en hospitales. Toque **Sí** y confirme que se muestra **No**.

El menú de Bluetooth

Puede acceder a la información y controles para la función Bluetooth de su equipo.

1. Oprima **Inicio**  > **Menú**  y toque **Configuración del sistema** > **Bluetooth**.
2. Toque el nombre de su equipo (en la parte superior de la lista) para hacer que su equipo sea visible para otros dispositivos.





Nota: Toque de nuevo para hacer que su equipo no sea visible para otros dispositivos. Se puede cambiar el tiempo de duración en el que su equipo sea visible.

3. Oprima **Menú**  y configure las siguientes opciones.

- **Cambiar el nombre del dispositivo** para cambiar el nombre de su equipo. Consulte [Cambiar el nombre del dispositivo](#).
- **Tiempo de visibilidad** para seleccionar el tiempo de duración en el que su equipo sea visible para otros dispositivos.
- **Mostrar los archivos recibidos** para mostrar los archivos recibidos a través de la función Bluetooth.

Cambiar el nombre del dispositivo



El nombre del dispositivo identifica su equipo ante otros dispositivos.

1. Oprima **Inicio**  > **Menú**  y toque **Configuración del sistema** > **Bluetooth**.
2. Si **Bluetooth** no está activado, toque **No**  para activar Bluetooth.
3. Oprima **Menú**  y toque **Cambiar el nombre del dispositivo**.
4. Ingrese el nombre de su equipo en el cuadro de diálogo y luego toque **Cambiar nombre**.

Conectar un auricular Bluetooth o un kit Bluetooth para el automóvil

Puede escuchar música con un auricular estéreo Bluetooth o mantener conversaciones con manos libres utilizando un auricular Bluetooth o un kit Bluetooth para el automóvil compatible. Es el mismo procedimiento para la configuración de dispositivos de sonido estéreo y de manos libres.

Para escuchar música con el auricular o kit para el automóvil, en ambos casos se debe admitir el perfil Bluetooth A2DP.

1. Oprima **Inicio**  > **Menú**  y toque **Configuración del sistema** > **Bluetooth**.
2. Si **Bluetooth** no está activado, toque **No**  para activar Bluetooth.
3. Asegúrese de que el auricular esté visible, de modo que su equipo pueda encontrar el auricular. Consulte las instrucciones que vienen con el auricular para ver cómo ponerlo en modo visible.
4. Toque **BÚSQUEDA DE DISPOSITIVOS**. Su equipo comenzará a buscar los equipos Bluetooth que estén dentro del rango.
5. Cuando vea el nombre de su auricular mostrado en la sección de dispositivos Bluetooth, toque el nombre. Entonces su equipo tratará de sincronizarse automáticamente con el auricular.



6. Si la sincronización automática falla, ingrese la contraseña que viene con su auricular.

El estado de sincronización y conexión se muestra debajo del nombre del auricular de manos libres o del kit para el automóvil en la sección de dispositivos Bluetooth. Cuando el auricular Bluetooth o el kit Bluetooth para el automóvil está conectado a su equipo, el icono de Bluetooth conectado  se muestra en la barra de estado. Dependiendo del tipo de auricular o kit para el automóvil que haya conectado, podrá comenzar a utilizar el auricular o el kit para el automóvil para escuchar música o recibir y realizar llamadas telefónicas.

Nota: Debido a las distintas especificaciones y características de otros dispositivos compatibles con Bluetooth, la visualización y el funcionamiento pueden ser diferentes y además algunas funciones como transferencia o intercambio pueden no ser posibles con todos los dispositivos compatibles con Bluetooth.

Volver a conectar un auricular o un kit para el automóvil

Cuando ha sincronizado un auricular con su equipo, deberá poder conectarlo de nuevo automáticamente al activar Bluetooth en su equipo y al encender después el auricular. Sin embargo, a veces puede que necesite retomar la conexión manualmente, por ejemplo si ha estado utilizando el auricular con otro dispositivo Bluetooth.

1. Oprima **Inicio**  > **Menú**  y toque **Configuración del sistema** > **Bluetooth**.
2. Si Bluetooth no está activado, toque  para activar Bluetooth.
3. Asegúrese de que el auricular esté visible.
4. Toque el nombre del auricular en la sección de dispositivos Bluetooth.
5. Si se le indica que ingrese una contraseña, inténtelo con “0000” o “1234” o consulte la documentación del auricular o kit para el automóvil para encontrar cuál es la contraseña.
6. Si aún no consigue volver a conectar el auricular o kit para el automóvil, siga las instrucciones facilitadas en [Desconectar o desvincular un dispositivo Bluetooth](#) y luego siga las indicaciones detalladas previamente en [Conectar un auricular Bluetooth o un kit Bluetooth para el automóvil](#).



Desconectar o desvincular un dispositivo Bluetooth

Puede desconectar o desvincular manualmente un dispositivo Bluetooth a través del menú de configuración de Bluetooth.

[Desconectar un dispositivo Bluetooth](#)



[Desvincular un dispositivo Bluetooth](#)

Desconectar un dispositivo Bluetooth

1. Oprima **Inicio**  > **Menú**  y toque **Configuración del sistema** > **Bluetooth**.
2. En la lista de **DISPOSITIVOS VINCULADOS**, toque el dispositivo que desea desconectar.
3. Toque **Aceptar**.

Desvincular un dispositivo Bluetooth

Puede hacer que su equipo se olvide de la conexión de vinculación con otro dispositivo Bluetooth. Para volver a conectar con otro dispositivo, debe ingresar o confirmar de nuevo una contraseña.

1. Oprima **Inicio**  > **Menú**  y toque **Configuración del sistema** > **Bluetooth**.
2. En la lista de **DISPOSITIVOS VINCULADOS**, toque  justo al lado del dispositivo que desea desvincular.
3. Toque **Desvincular**.

Enviar y recibir información utilizando Bluetooth

Puede utilizar Bluetooth para transferir información entre su equipo y otro dispositivo habilitado para Bluetooth, como un teléfono o una computadora portátil. La primera vez que transfiera información entre su equipo y otro dispositivo, deberá ingresar o confirmar una contraseña de seguridad. Después, su equipo y el otro dispositivo estarán sincronizados y no necesitará intercambiar las contraseñas para transferir información con posterioridad.







[Enviar información desde su equipo a otro dispositivo](#)

[Recibir información de otro dispositivo](#)

Enviar información desde su equipo a otro dispositivo

Puede enviar los siguientes tipos de información, dependiendo del dispositivo al que realice el envío.

- Imágenes y videos
 - Información de contactos
1. Establezca el dispositivo de recepción en modo visible. También necesita establecerlo en “Recibir transferencias” o “Recibir archivos”. Consulte la documentación del dispositivo para instrucciones sobre cómo recibir información vía Bluetooth.

2. En el equipo, abra la aplicación que contiene la información o el archivo que desea enviar. Por ejemplo, si quiere transferir una foto, oprima **Inicio**  y toque  > **Galería**.
3. Siga los pasos para el tipo de elemento que desea enviar:
 - Foto o video (en Cámara): Después de capturar una foto, en la pantalla de vista previa, toque . (Puede que necesite deslizar la barra de aplicaciones en la pantalla de vista previa para encontrar el icono . Consulte [Pantalla de revisión](#)).
 - Fotos y videos (en Galería): En la pestaña Álbumes, toque un álbum y seleccione los elementos que desea compartir. Toque  y luego toque **Bluetooth**.
 - Información de contactos: Toque la entrada, oprima **Menú**  y luego toque **Compartir > Bluetooth**.
4. Si se le indica que active Bluetooth, toque **Activar**.
5. Toque el nombre del dispositivo de recepción.
6. Si se le indica, acepte la conexión del dispositivo de recepción e ingrese la misma contraseña en su equipo y en el otro dispositivo o confirme la contraseña generada automáticamente.
7. En el dispositivo de recepción, acepte el archivo.







La ubicación donde se guarda la información depende del tipo de información y del dispositivo de recepción:

- Si envía un contacto, por lo general se añade directamente a la aplicación de contacto en el dispositivo de recepción.
- Si envía otro tipo de archivo a una computadora de Windows, normalmente se guardará en la carpeta Exchange de Bluetooth dentro de las carpetas de documentación personal.
 - En Windows XP, la ruta puede ser: C:\Documents and Settings\[su nombre de usuario]\My Documents\Bluetooth Exchange.
 - En Windows Vista, la ruta puede ser: C:\Usuarios\[su nombre de usuario]\Documentos.
- Si envía un archivo a otro dispositivo, la ubicación guardada puede que dependa del tipo de archivo. Por ejemplo, si envía un archivo de imagen a otro teléfono móvil, se guardará en una carpeta denominada “Imágenes”.

Recibir información de otro dispositivo

Su equipo puede recibir múltiples tipos de archivos con Bluetooth, incluso fotos, videos o contactos.

Para recibir archivos de otro dispositivo:

1. Oprima **Inicio**  > **Menú**  y toque **Configuración del sistema** > **Bluetooth**.
2. Si Bluetooth no está activado, toque  para activar Bluetooth.
3. Toque el nombre de su equipo para que sea visible para otros dispositivos.
4. Oprima **Menú**  y toque **Tiempo de visibilidad**.
5. Seleccione el tiempo de duración en el que su equipo sea visible para otros.
6. En el dispositivo de envío, envíe uno o más archivos a su equipo. Consulte la documentación del dispositivo para instrucciones sobre cómo enviar información vía Bluetooth.
7. Si se le indica, ingrese la misma contraseña en su equipo y en el otro dispositivo, o confirme la contraseña generada automáticamente. Si se muestra una solicitud de autorización de Bluetooth en su equipo, toque **Vincular**.
8. Cuando su equipo reciba una notificación de solicitud para la transferencia de un archivo, se muestra en la barra de estado el icono  de **Compartir por Bluetooth** (Archivo entrante). Deslice hacia abajo el panel de notificaciones y luego toque **Compartir por Bluetooth: Archivo entrante** > **Aceptar**.
9. Cuando su equipo reciba un archivo, se muestra en la barra de estado el icono  de **Compartir con Bluetooth** (Archivos recibidos). Para importar un archivo inmediatamente, deslice hacia abajo el panel de notificaciones y luego toque **Compartir con Bluetooth: Archivos recibidos**.

Cuando abra un archivo recibido, lo que ocurre a continuación depende del tipo de archivo:

- Respecto a un archivo de contacto vCard, si hay múltiples archivos vCard en su tarjeta de almacenamiento, puede elegir la importación de uno, varios o todos los contactos de su lista de Personas.

Tarjeta microSD

Puede usar una tarjeta de memoria opcional microSD™ (Digital Seguro) o microSDHC™ para almacenar imágenes, videos, música, documentos y datos de voz en su equipo. Tenga en cuenta que tarjetas microSD se venden por separado y no están incluidas con este equipo.

Nota: En esta guía, el nombre de la tarjeta de memoria microSD™ y de la tarjeta de memoria microSDHC™ es abreviado como tarjeta microSD, microSD o tarjeta de memoria.

Nota: Asegúrese de usar sólo tarjetas microSD recomendadas. Utilizar tarjetas microSD no recomendadas podría causar pérdida de datos y daños en el equipo.

[Insertar una tarjeta microSD](#)

[Extraer la tarjeta microSD](#)

[Ver la memoria en la tarjeta microSD](#)

[Formatear la tarjeta microSD](#)

[Desmontar la tarjeta microSD](#)

[Utilizar la tarjeta microSD del equipo como una unidad USB](#)

[Utilizar la tarjeta microSD del equipo como un dispositivo multimedia](#)

Insertar una tarjeta microSD

Retire la tapa de la batería y la batería para insertar una tarjeta microSD compatible en su equipo.

1. Retire la tapa de la batería. Consulte [Configurar su equipo](#).
2. Retire la batería sujetando la lengüeta blanca que se extiende de la batería y sacando la batería de su compartimiento.
3. Deslice el soporte de la tarjeta en la dirección de la flecha para desbloquearlo (①).
4. Levante el soporte de la tarjeta con su dedo (②).
5. Inserte la tarjeta microSD en el soporte. Asegúrese de verificar la posición de los terminales dorados (③).

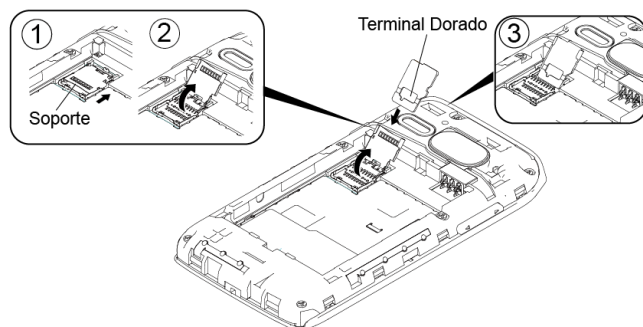

6. Vuelva a colocar el soporte de la tarjeta y presiónelo suavemente. Luego, deslice el soporte en la dirección de la flecha para asegurarlo (4) y (5).

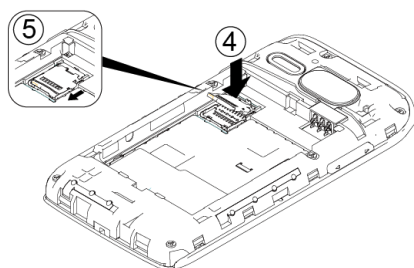

7. Coloque la batería nuevamente en el compartimiento y vuelva a colocar la tapa de la batería.

Extraer la tarjeta microSD

Retire la tapa de la batería y la batería para insertar una tarjeta microSD compatible en su equipo.

1. Desmonte la tarjeta microSD. Consulte [Desmontar la tarjeta microSD](#).
2. Retire la tapa de la batería. Consulte [Configurar su equipo](#).
3. Retire la batería sujetando la lengüeta blanca que se extiende de la batería y sacando la batería de su compartimiento.
4. Deslice el soporte de la tarjeta en la dirección de la flecha para desbloquearlo (1).
5. Levante el soporte de la tarjeta con su dedo (2).
6. Suavemente extraiga la tarjeta del soporte de la tarjeta (3).

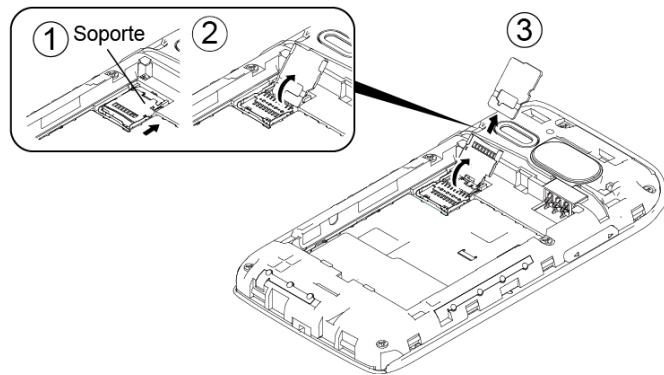

7. Vuelva a colocar el soporte de la tarjeta y presiónelo suavemente. Luego, deslice el soporte en la dirección de la flecha para asegurarlo (4) y (5).

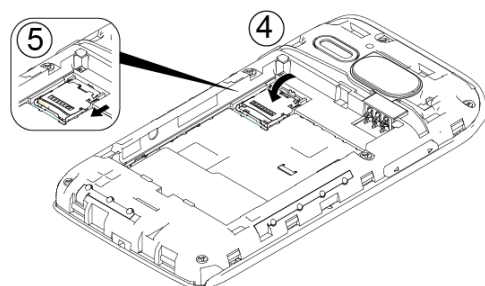



8. Coloque la batería nuevamente en el compartimiento y vuelva a colocar la tapa de la batería.

Nota: La tarjeta microSD puede dañarse fácilmente por operaciones inadecuadas. Tenga cuidado cuando la inserte, extraiga o manipule.

Nota: Asegúrese de que la batería esté completamente cargada antes de usar la tarjeta microSD. Sus datos podrían ser dañados o inutilizables si se acaba la batería mientras usa la tarjeta microSD.



Ver la memoria en la tarjeta microSD

El menú de configuración de Aplicaciones le ofrece el acceso a la información de la memoria en su tarjeta microSD.

1. Con la tarjeta microSD insertada, oprima **Inicio**  > **Menú**  y toque **Configuración del sistema > Aplicaciones**.
2. Toque la flecha **EN TARJETA SD**. Aparecerá el espacio total y el espacio disponible en la parte inferior de la pantalla.

Formatear la tarjeta microSD



Al formatear una tarjeta microSD se eliminan permanentemente todos los archivos almacenados en la tarjeta.

1. Oprima **Inicio**  > **Menú**  y toque **Configuración del sistema** > **Espacio de almacenamiento**.
2. Desplácese hacia abajo en la pantalla y toque **Eliminar la tarjeta SD** > **Eliminar la tarjeta SD** > **Eliminar todo**.

Nota: El procedimiento de formateo borra todos los datos en la tarjeta microSD. Luego de este procedimiento los archivos NO pueden ser recuperados. Para evitar la pérdida de los datos importantes, revise los contenidos antes de formatear la tarjeta.

Desmontar la tarjeta microSD

Cuando necesite extraer la tarjeta microSD, debe desmontar primero la tarjeta microSD para evitar dañar los datos almacenados en ella o dañarla. Antes de extraer la tarjeta microSD, primero cierre todas las aplicaciones que se estén ejecutando en su equipo y guarde cualquier tipo de datos.

1. Oprima **Inicio**  > **Menú**  y toque **Configuración del sistema** > **Espacio de almacenamiento**.
2. Toque **Desmontar la tarjeta SD** > **Aceptar**.
3. Extraiga la tarjeta microSD. Consulte [Extraer la tarjeta microSD](#).

Utilizar la tarjeta microSD del equipo como una unidad USB

Para transferir música, imágenes y otros archivos entre la tarjeta microSD del equipo y la computadora, necesita configurar la tarjeta microSD del equipo como una unidad USB.

1. Conecte el equipo a su computadora usando el cable USB suministrado.
2. Se abre la pantalla de Conexión PC automáticamente.

– 0 –

Si ve  en la barra de estado, deslícelo hacia abajo para abrir el panel de notificaciones y toque la notificación de conexión USB.

3. Toque **Almacenamiento masivo** > **Hecho** > **Aceptar**. Consulte [Conexión PC](#).
4. En su computadora, el equipo conectado y la tarjeta microSD insertada se reconocen como dos discos extraíbles. Navegue hasta estos discos extraíbles y abra el que contiene los datos de la tarjeta microSD.
5. Haga uno de los siguientes:

- Copie los archivos de la computadora a la carpeta raíz en la tarjeta de almacenamiento del equipo.
 - Copie los archivos de la tarjeta de almacenamiento del equipo a una carpeta en su computadora o computadora de escritorio.
6. Después de copiar los archivos, desmonte los discos extraíbles (es decir, el equipo conectado) como sea requerido por el sistema operativo de su computadora para retirar el equipo de forma segura y luego desconecte el equipo de la computadora.

Nota: El equipo no reconoce la tarjeta microSD cuando su equipo está conectado a la computadora como una unidad de disco. No podrá utilizar algunas de las aplicaciones de su equipo, tales como Cámara o Play Music.

Utilizar la tarjeta microSD del equipo como un dispositivo multimedia

Puede conectar su equipo a su computadora como un dispositivo multimedia.

1. Conecte el equipo a su computadora usando el cable USB suministrado.
2. Se abre la pantalla de Conexión PC automáticamente.

– 0 –

Si ve  en la barra de estado, deslízelo hacia abajo para abrir el panel de notificaciones y toque la notificación de conexión USB.

3. Toque **Transferencia Multimedia** > **Hecho**. Consulte [Conexión PC](#).

Notas

- Las instrucciones para realizar tareas en esta guía pueden cambiar dependiendo de la versión de software del equipo.
- Todas las pantallas e imágenes de iconos que aparecen en esta guía son simulaciones. Las pantallas reales pueden variar.
- Algunas funciones del teléfono móvil dependen de las capacidades y de la programación de la red de Virgin Mobile. Además, es posible que Virgin Mobile no active algunas funciones y/o que la programación de la red de Virgin Mobile limite la funcionalidad de éstas. Siempre comuníquese con Virgin Mobile para conocer la funcionalidad y la disponibilidad de las funciones. Todas las funciones, la funcionalidad y otras especificaciones del producto, así como la información incluida en esta guía de usuarios, se basan en la información más reciente disponible, la que se considera precisa en el momento de su publicación. Kyocera Communications, Inc. se reserva el derecho de cambiar o modificar cualquier información o especificaciones sin previo aviso ni obligación.

Derechos de autor

© 2013 Kyocera Corporation. Todos los derechos reservados. El nombre “Virgin” y el logotipo de la firma Virgin son marcas comerciales registradas de Virgin Enterprises Limited y se utilizan bajo licencia. Todas las demás marcas comerciales son propiedad de sus respectivos dueños. KYOCERA es una marca comercial registrada de Kyocera Corporation.

Android, Google Play, Google Maps, Gmail, Google Talk y YouTube son marcas registradas de Google Inc.

Swype y los logotipos de Swype son marcas comerciales registradas o marcas comerciales de Nuance Communications, Inc. © 2013 Nuance Communications, Inc. Todos los derechos reservados.

La marca de palabra *Bluetooth*[®] y sus logotipos son marcas comerciales registradas y propiedad de Bluetooth SIG, Inc. y cualquier uso de esas marcas por parte de Kyocera Corporation es hecho bajo licencia. Las demás marcas y nombres comerciales pertenecen a sus respectivos propietarios.



Los logotipos de microSD y microSDHC son marcas registradas de SD-3C, LLC.



Índice

- 411, 9
- Activar su equipo, 4
- Actualización del sistema, 72
- Administración del equipo, 68
- Almacenamiento de credenciales, 68
- Altavoz, 12
- Apagar
 - Equipo, 13
 - Pantalla, 13
- Aplicaciones, 106
- Arrastrar, 14
- Bandeja de Favoritos, 17
- Barra de estado, 18
- Batería
 - Cargar, 3
 - Instalar, 2
- Bloqueo de pantalla
 - Con contraseña, 66
 - Con patrón, 65
 - Con PIN, 66
- Bluetooth, 162
 - Activar o desactivar, 162
 - Auricular, 163
 - Desconectar, 165
 - Desvincular, 165
 - Enviar fotos o videos, 146
 - Enviar información, 165
 - Kit para el automóvil, 163
 - Menú, 162
 - Nombre del dispositivo, 163
 - Recibir información, 167
 - Reconectar, 164
- Botón de encendido, 12
- Botón de volumen, 11
- Brillo, 60
- Calculadora, 157
- Calendario, 149
 - Agregar un evento, 149
 - Alertas de evento, 151
 - Eliminar eventos, 154

- Invitar personas, 150
- Mostrar u ocultar, 154
- Recordatorios de evento, 151
- Sincronizar, 154
- Ver eventos, 152
- Cámara, 135
 - Abrir, 135
 - Cerrar, 138
 - Compartir fotos, 145
 - Configuración, 140
 - Lente, 12
 - Pantalla de revisión, 137
 - Tomar una foto, 137
 - Visor, 135
 - Zoom, 142
- Cargar la batería, 3
- Carpetas, 18
- Conector para cargador/accesorio, 12
- Conexión de datos
 - Indicadores y estado, 124
- Configuración, 54
 - Swype, 25
 - Teclado de Android, 30
- Configuración del sistema
 - Activar este dispositivo, 72
 - Actualización del sistema, 72
- Configurar
 - Correo de voz (Tradicional), 6, 47
 - Correo de voz visual, 6, 42
 - Equipo, 2
- Contestar una llamada, 41
- Correo de voz (Tradicional), 47
 - Configurar, 6, 47
 - Contraseña, 6, 47
 - Notificación, 47
 - Recuperar mensajes, 48
- Correo de voz visual, 41
 - Cambiar su saludo, 46
 - Configuración, 45
 - Configurar, 6, 42
 - Contraseña, 6, 42
 - Editar el nombre para mostrar, 46
 - Escuchar múltiples mensajes, 45
 - Recuperar mensajes, 48

- Redactar un mensaje, 45
- Revisar, 43
- Correo electrónico, 86
 - Enviar fotos o videos, 146
- Cuenta
 - Administrar, 5
 - Cuenta de Google, 32
 - Llamada por Internet, 40
 - Recargar, 5
- Cuenta de Google, 32
 - Agregar, 34
 - Configuración de sincronización, 34
 - Crear, 32
 - Iniciar sesión, 34
- Derechos de autor, 174
- Deslizar o recorrer, 14
- Diccionario del usuario
 - Swype, 24
 - Teclado de Android, 29
- Diseño del equipo (ilustración), 11
- E911
 - Información 911 mejorada, 38
- Encender
 - Equipo, 12
 - Pantalla, 13
- Entretenimiento, 106
- Espacio de almacenamiento
 - Configuración, 62
- Fecha y hora, 70
- Fondo de pantalla, 17
- Fotos
 - Compartir, 145
 - Editar, 143
 - Menú de opciones, 143
 - Recortar, 144
 - Rotar, 144
 - Tomar, 137
- Fotos, 135
- Galería, 140
 - Abrir, 141
 - Cerrar, 143
 - Ver, 142
 - Ver un video, 142
- Gestos táctiles, 14

- Gmail, 84
 - Enviar fotos o videos, 146
- Google Play, 106
- Google Talk, 101
- Google+, 147
- Herramientas, 149
- Iconos de estado, 18
- Iconos de notificación, 19
- Identificador de llamadas, 49
- Información 911 mejorada (E911), 38
- Ingresar texto, 19
 - Copiar, 31
 - Pegar, 31
- Ingresar texto por voz
 - Swype, 24
 - Teclado de Android, 29
- Llamada de emergencia, 38
- Llamada en espera, 49
- Llamada por Internet, 39
- Llamada tripartita, 49
- Llamadas entrantes
 - Contestar, 41
 - Rechazar, 41
- Llamadas recientes, 52
 - Eliminar, 53
 - Opciones, 52
 - Ver, 52
- Llamadas telefónicas
 - Con pausas, 39
 - Desde el registro de llamadas, 37
 - Desde Personas, 37
 - Desde un mensaje de texto, 38
 - Marcación del código más, 39
 - Opciones durante una llamada, 51
 - Realizar llamadas, 36
 - Recibir llamadas, 41
 - Utilizando el teclado del teléfono, 36
 - Utilizando la llamada por Internet, 39
- Luz de fondo de tecla, 61
- MagniFont, 61
- Mantener tocado, 14
- Marcas comerciales, 174
- Mensajería, 84
 - Enviar fotos o videos, 146

- Mi ubicación, 64
- Mobile ID, 7
 - Cambiar, 8
 - Instalar, 8
- Modo avión, 56
- Modo Eco, 160
- Modo silencioso, 57
- Modo TTY, 50
- Música
 - Play Music, 116
- Navegación
 - Google Latitude, 113
 - Google Maps, 110
 - Google Navigation, 112
- Navegador, 125
 - Abrir, 124
 - Configuración avanzada, 130
 - Configuración de accesibilidad, 130
 - Configuración de administración de ancho de banda, 131
 - Configuración de laboratorios, 131
 - Configuración de privacidad, 129
 - Configuración de seguridad, 129
 - Configuración del sitio web, 132
 - Configuración general, 128
 - Establecer la página principal, 132
 - Leer sin conexión, 133
 - Marcadores, 133
 - Menú, 126
 - Motor de búsqueda, 132
 - Navegar, 125
 - Restablecer, 132
 - Seleccionar texto, 127
- Pantalla de Inicio, 15
 - Agregar elementos, 16
 - Información general, 15
 - Mover o eliminar elementos, 17
 - Personalizar, 16
- Pantalla táctil
 - Apagar, 13
 - Encender, 13
 - Navegar, 14
 - Teclado, 20
- Pellizcar y extender, 15
- Personas, 75

- Picasa, 147
- Play Music, 116
 - Biblioteca, 117
 - Buscar música, 119
 - Cola de reproducción, 119
 - Hacer copias de seguridad de sus archivos de música descargados, 121
 - Lista de reproducción, 120
 - Pantalla de Reproduciendo ahora, 118
 - Reproducir, 117
- Play Store, 106
- Rechazar una llamada entrante, 41
- Registro de llamadas, 52
 - Eliminar, 53
 - Opciones, 52
 - Ver, 52
- Reloj y alarma, 155
 - Abrir, 155
 - Cambiar la configuración de alarma, 157
 - Establecer una alarma, 155
- Restablecer dispositivo, 69
- Restablecer valores de fábrica, 69
- Rotar, 15
- Rotar automáticamente la pantalla, 60
- Seguridad de proximidad de pantalla, 61
- Sensor de proximidad/luz, 12
- Servicio al cliente, 8
- Servicios de datos, 124
- Servicios de voz, 158
 - Búsqueda por voz, 159
 - Configuración de texto a voz, 159
 - Marcador de voz, 158
 - Reconocimiento automático de voz (ASR), 158
- Silenciar
 - Tono de llamada, 41
- Suspender, 60
- Swype, 20
 - Configuración, 25
 - Diccionario del usuario, 24
 - Ingresar texto por voz, 24
- Tamaño de letra, 61
- Tarjeta microSD, 168
 - Desmontar, 171
 - Extraer, 169
 - Formatear, 170

- Información de la memoria, 170
- Insertar, 168
- Utilizar como un dispositivo multimedia, 172
- Utilizar como una unidad USB, 171
- Tecla Atrás, 11
- Tecla Inicio, 11
- Tecla Menú, 11
- Teclado
 - Android, 26
 - Swype, 20
- Teclado de Android
 - Configuración, 30
 - Diccionario del usuario, 29
 - Ingresar texto por voz, 29
- Teclado en la pantalla táctil, 20
- Teléfono, 36
- Texto
 - Copiar, 31
 - Ingresar, 19
 - Pegar, 31
- Tiempo de espera de la pantalla, 60
- Tocar, 14
- Ubicación
 - Configuración, 64
- Video, 138
 - Compartir, 145
 - Configuración, 140
 - Grabar, 139
 - Ver, 142
- Videocámara, 138
 - Compartir videos, 145
 - Configuración, 140
 - Grabar, 139
 - Ver, 142
 - Visor, 138
- Volumen, 57
- Web, 122
- Wi-Fi, 122
 - Activar y conectar a una red, 122
 - Comprobar el estado, 123
 - Conectar a una red diferente, 123
- YouTube, 100, 147